

Tognana

 IRIDEA



Cod. D2DTN01IRRO



Cod. D2DTN01IRVE

Manuale d'uso - User manual - Manuel de l'Utilisateur
Manual de usuario - Korisnički priručnik - Benutzerhandbuch



D

Deutsch **57**

E

English **15**

Español **36**

F

Français **25**

H

Hrvatski **47**



I

Italiano **4**

*Gentile Cliente,
 grazie per aver scelto il nostro tostapane destinato a tostare il pane per un consumo domestico. Tognana Porcellane S.p.A. declina ogni responsabilità per eventuali danni che possano direttamente o indirettamente derivare a persone, cose ed animali domestici in conseguenza della mancata osservanza di tutte le prescrizioni indicate nell'apposito "Manuale d'uso" in tema di installazione, uso e manutenzione dell'apparecchio.*

SIMBOLI PRESENTI NEL MANUALE/PRODOTTO E LORO SIGNIFICATO

	Questo simbolo indica che è necessario leggere attentamente questo manuale prima dell'utilizzo. Porre particolare attenzione alle indicazioni sulla sicurezza. Conservare con cura il presente manuale in quanto parte integrante del prodotto.
	PERICOLO: la parola indica un potenziale pericolo imminente con un elevato livello di rischio che, se non evitato, ha l'alta probabilità di provocare lesioni gravi o morte
	AVVERTIMENTO: la parola indica un potenziale pericolo con un livello di rischio medio che, se non evitato, ha l'alta probabilità di provocare lesioni gravi o morte
	ATTENZIONE: la parola indica un potenziale pericolo con un livello di rischio basso che, se non evitato, potrebbe portare a lesioni minori o moderate.
	ATTENZIONE - SUPERFICIE CALDA - PERICOLO DI SCOTTATURE!: Il simbolo indica che la temperatura superficiale della zona cui è applicato può raggiungere valori pericolosi e per questo motivo deve essere evitato il contatto diretto con la pelle e con tessuti/materiali sensibili al calore.
	Classe I: questo simbolo indica che la protezione dell'apparecchio non si basa unicamente sull'isolamento principale, ma necessita di una misura di sicurezza supplementare.
	NOTA IMPORTANTE: le parole indicano informazioni utili al corretto utilizzo del prodotto.

	<p>Questo simbolo riportato sul prodotto o sulla confezione indica che l'apparecchio alla fine della propria vita utile deve essere raccolto separatamente dagli altri rifiuti per permetterne un adeguato trattamento e riciclo.</p>
	<p>Questo simbolo indica che l'apparecchio è conforme ai requisiti di sicurezza previsti da regolamenti/direttive comunitarie europee.</p>
	<p>Questo simbolo indica che i MOCA (materiali e oggetti a contatto con gli alimenti) sono idonei al contatto alimentare.</p>

SICUREZZA DEL PRODOTTO



NOTE IMPORTANTI SULL'UTILIZZO CORRETTO

1. Questo apparecchio è destinato esclusivamente a tostare il pane per un consumo domestico.
2. Questo apparecchio è destinato all'uso domestico e ad applicazioni analoghe, quali:
 - *aree di cucina del personale di negozi, uffici e altri ambienti di lavoro;
 - *agriturismi;
 - *clienti di alberghi, pensioni e altri ambienti di tipo residenziale;
 - *ambienti tipo bed and breakfast.
3. Questo prodotto non è un giocattolo.
4. Non lasciare parti dell'imballo (buste di plastica, polistirolo espanso, ecc.) a portata di mano di bambini o persone non autosufficienti, poiché questi oggetti sono potenziali fonti di pericolo (es: rischio di soffocamento).
5. Utilizzare il prodotto per il solo scopo per cui è stato progettato. Il produttore non è responsabile per danni o ferite causati da un utilizzo scorretto.
6. Riparazioni o modifiche non autorizzate invalideranno la garanzia.
7. Non utilizzare all'aperto.
8. Non lasciare mai l'apparecchio acceso incustodito.
9. Non collocare sopra o vicino a fornelli a gas o elettrici caldi o in un forno caldo.
10. Prima dell'utilizzo, collocare l'apparecchio su una superficie

solida, piana, orizzontale non infiammabile.

11. Per spegnere manualmente l'apparecchio, premere il pulsante di spegnimento.
12. Non mettere mai il tostapane in lavastoviglie.
13. Utilizzare solo accessori e parti di ricambio originali o raccomandati dal costruttore.
14. Mettere sempre le fette di pane o gli alimenti nelle apposite pinze e fare attenzione a non inserire cibi troppo grandi in relazione alla capacità delle fessure di cottura.



PERICOLO

PRODOTTO

1. Prima di collegare il tostapane all'alimentazione, verificare che la tensione indicata sull'apparecchio corrisponda alla tensione della propria abitazione.
Collegare l'apparecchio ad una presa di corrente dotata di efficiente messa a terra. Il costruttore non può essere considerato responsabile per eventuali incidenti causati dalla mancanza di messa a terra dell'impianto.
2. L'apparecchio può essere utilizzato da bambini di età non inferiore a 8 anni e da persone con ridotte capacità fisiche, sensoriali o mentali, o prive di esperienza o della necessaria conoscenza, purchè sotto sorveglianza oppure dopo che le stesse abbiano ricevuto istruzioni relative all'uso sicuro dell'apparecchio e alla comprensione dei pericoli ad esso inerenti. I bambini non devono giocare con l'apparecchio. La pulizia e la manutenzione destinata ad essere effettuata dall'utilizzatore non deve essere effettuata da bambini senza sorveglianza.
3. Sorvegliare i bambini affinché non giochino con l'apparecchio.
4. Non inserire oggetti metallici nelle fessure dell'apparecchio.
5. Per evitare cortocircuiti, non inserire alimenti voluminosi o avvolti in alluminio, né utensili metallici.
6. Non cuocere, scaldare o tostare gallette di riso, pane già tostato o prodotti diversi dal pane.
7. Gli alimenti bruciati possono incendiarsi. Non lasciare quindi il tostapane acceso senza sorveglianza e impostare un grado di

tostatura inferiore nel caso di fette di pane sottili o già tostato, che possono bruciarsi più facilmente.

8. Non riscaldare mai alimenti ripieni o farciti che possono colare all'interno dell'apparecchio causando possibili incendi.
9. Pulire frequentemente il vassoio raccogli briciole. Le briciole che si accumulano nel vassoio raccogli briciole potrebbero prendere fuoco se non svuotato periodicamente.
10. La superficie esterna potrebbe surriscaldarsi quando l'apparecchio è in funzione.
11. Scollegare il tostapane dalla presa quando si sposta e quando non è in uso.
12. Lasciare raffreddare il tostapane prima di pulirlo.
13. L'utilizzo scorretto del prodotto può causare danni o ferite.
14. Al fine di evitare scosse elettriche, non immergere il corpo del prodotto in acqua o altri liquidi. Non toccare l'apparecchio con le mani bagnate o a piedi nudi.
15. Questo apparecchio non contiene parti riparabili. Non cercare di ripararlo da solo. Far eseguire la manutenzione da un centro assistenza qualificato utilizzando solo parti di ricambio identiche. Ciò garantirà il mantenimento della sicurezza del prodotto.
16. Non utilizzare se l'apparecchio è caduto o è stato in qualche modo danneggiato. Non tentare la riparazione da soli. Contattare il rivenditore per la riparazione/sostituzione, se in garanzia, oppure l'assistenza clienti.
17. Non utilizzare l'apparecchio in ambienti ad alta temperatura, molto umidi, bagnati o nelle vicinanze di materiale infiammabile (tende, tovaglie, ecc.).
18. Non coprire l'apparecchio mentre è in uso o quando è collegato alla presa di corrente anche se non in uso.
19. Si raccomanda di non utilizzare il tostapane sotto armadietti pensili.

CAVO E SPINA

1. Il cavo di alimentazione deve essere collegato a una presa elettrica AC (corrente domestica standard). Non utilizzare altre prese elettriche.
2. In caso di incompatibilità tra la presa e la spina dell'apparecchio,

fare sostituire la presa con altra di tipo adeguato da personale qualificato. È sconsigliabile l'uso di adattatori, prese multiple, e/o prolunghe. Qualora il loro uso si rendesse necessario, utilizzare esclusivamente adattatori semplici o multipli e prolunghe conformi alle vigenti norme di sicurezza, facendo attenzione a non superare il limite di potenza marcato sull'adattatore e/o prolunga.

3. Non utilizzare il cavo di alimentazione se danneggiato.
4. Al fine di evitare scosse elettriche, non immergere il cavo di alimentazione in acqua o altri liquidi.
5. Il cavo di alimentazione deve essere utilizzato in un luogo asciutto e pulito. L'impiego in ambienti umidi o sporchi può dar luogo a rischi di incendi, scosse elettriche o folgorazione.
6. Non toccare il cavo o la spina di alimentazione con le mani bagnate.
7. Non far penzolare il cavo dal piano di lavoro.
8. Attenzione a non tirare o inciampare nel cavo di alimentazione. Tenere il cavo lontano da fonti di calore, oggetti caldi o fiamme libere.
9. Scollegare il cavo dalla rete elettrica prima della pulizia e quando non è utilizzato. Per scollegare, spegnere l'apparecchio, quindi rimuovere la spina dalla presa a muro. Non tirare il cavo ma afferrare la spina.
10. Collegare sempre prima la spina all'apparecchio, quindi collegare il cavo alla presa a muro. Accertarsi che il cavo sia completamente esteso.
11. Il cavo non deve essere attorcigliato o avvolto attorno all'apparecchio.
12. Non utilizzare l'apparecchio se il cavo di alimentazione è danneggiato. Non tentare la riparazione da soli. Contattare il rivenditore per la riparazione/sostituzione, se in garanzia, oppure l'assistenza clienti.
13. Non utilizzare cordoni prolungatori, ciabatte elettriche o dispositivi timer.



PERICOLO SCOTTATURE!

1. Non toccare le parti calde dell'apparecchio per evitare ustioni

(la parte metallica delle pinze, le celle di cottura, le parti a contatto con le griglie in metallo). Utilizzare le maniglie delle pinze o gli appositi tasti.

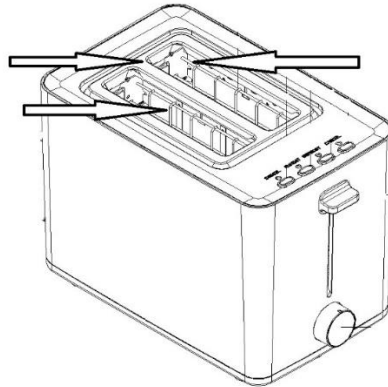

CONFORMITÀ DEL PRODOTTO

Il produttore Tognana Porcellane S.p.A. dichiara che il prodotto Tostapane con pinze Mod. Iridea è conforme alla Direttiva 2014/30/UE del Parlamento Europeo e del Consiglio, del 26 febbraio 2014, concernente l'armonizzazione delle legislazioni degli Stati membri relative alla compatibilità elettromagnetica.

Il produttore Tognana Porcellane S.p.A. dichiara che il prodotto Tostapane con pinze Mod. Iridea è conforme alla Direttiva 2014/35/UE del Parlamento Europeo e del Consiglio, del 26 febbraio 2014, concernente l'armonizzazione delle legislazioni degli Stati membri relative alla messa a disposizione sul mercato del materiale elettrico destinato a essere adoperato entro taluni limiti di tensione.

Il produttore Tognana Porcellane S.p.A. dichiara che il prodotto Tostapane con pinze Mod. Iridea è conforme alla Direttiva 2009/125/CE del Parlamento Europeo e del Consiglio, del 21 ottobre 2009, relativa all'istituzione di un quadro per l'elaborazione di specifiche per la progettazione ecocompatibile dei prodotti connessi all'energia

Il produttore Tognana Porcellane S.p.A. dichiara che il prodotto Tostapane con pinze Mod. Iridea è conforme alla Direttiva 2011/65/UE del Parlamento Europeo e del Consiglio, del 8 giugno 2011 e successiva Direttiva Delegata 2015/863 della Commissione, sulla restrizione dell'uso di determinate sostanze pericolose nelle apparecchiature elettriche ed elettroniche.

DATI TECNICI

- Potenza: 850W
- Tensione di ingresso: 220-240Vac ~ 50-60Hz; 16A
- Dimensioni: 33 x 16,1 x 23,5 cm
- Peso netto: 1340 g

COMPONENTI

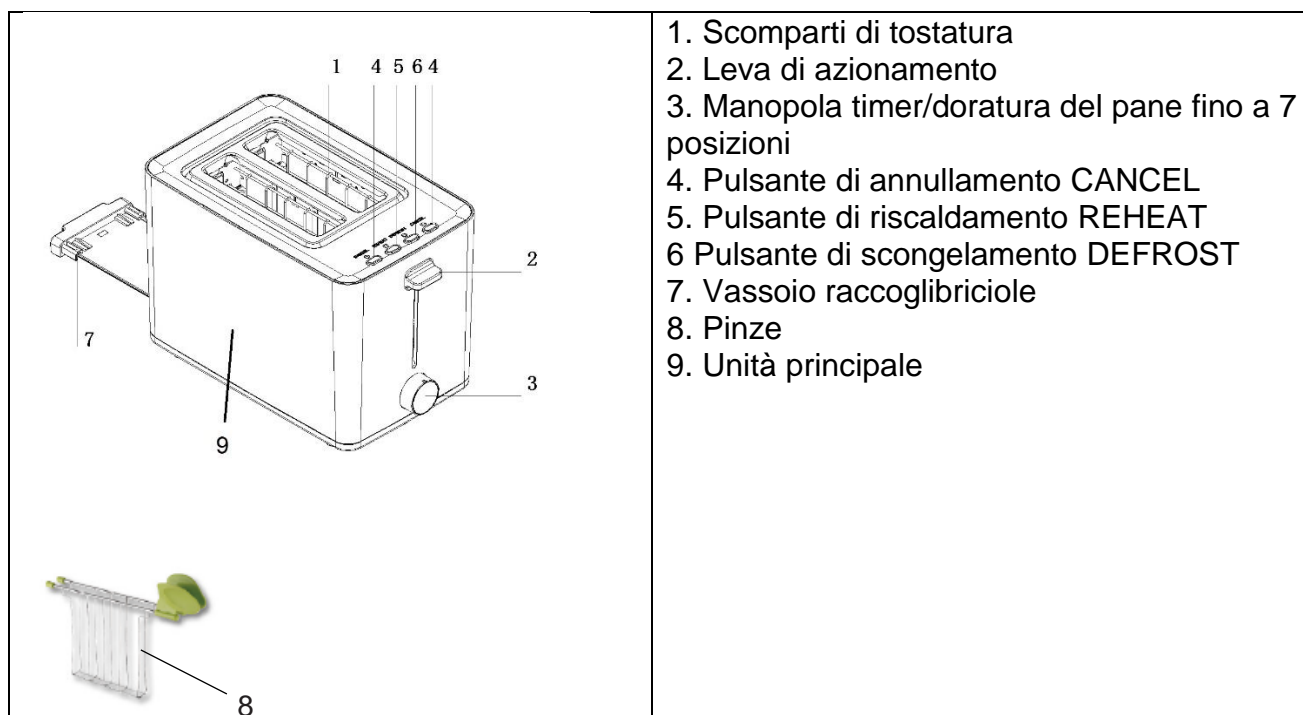

1. Scomparti di tostatura
2. Leva di azionamento
3. Manopola timer/doratura del pane fino a 7 posizioni
4. Pulsante di annullamento CANCEL
5. Pulsante di riscaldamento REHEAT
- 6 Pulsante di scongelamento DEFROST
7. Vassoio raccoglibriciole
8. Pinze
9. Unità principale

PRIMA DEL PRIMO UTILIZZO

1. Estrarre dall'imballo i diversi componenti, assicurarsi della loro integrità e completezza, rimuovere con delicatezza eventuali protezioni ed etichette. La confezione contiene:
 - N. 1 Tostapane
 - N. 2 Pinze
 - N. 1 Manuale d'uso
2. Assicurarsi che tutte le parti siano assemblate correttamente e in posizione prima dell'uso.
3. Se si sta usando il tostapane per la prima volta, si consiglia di lavare tutte le parti removibili che andranno a contatto con alimenti seguendo le indicazioni del paragrafo "Pulizia e Manutenzione".

TASTI FUNZIONE

CANCEL: Pulsante Annulla

Premere il pulsante CANCEL per interrompere la tostatura in qualsiasi momento.

REHEAT : Pulsante di riscaldamento

Premere il pulsante REHEAT per tostare il pane caldo dopo aver abbassato la leva di azionamento.

DEFROST : Pulsante di scongelamento:

Premere il pulsante DEFROST per tostare il pane congelato dopo aver abbassato la leva di azionamento.

FUNZIONAMENTO



NOTA IMPORTANTE: Far funzionare a vuoto al primo utilizzo per disperdere i fumi e il tipico odore di nuovo.

1. Posizionare il tostapane su una superficie piana, stabile orizzontale e non infiammabile.
2. La maggior parte del pane può essere tostato. Tuttavia, la fetta non deve essere troppo spessa per non incastrarsi nello scomparto di tostatura e toccare le pareti interne.
3. Dopo aver inserito l'alimento nelle pinze, posizionarle all'interno degli scomparti e selezionare il livello di doratura desiderata (tempo di tostatura) tramite l'apposita manopola, tenendo presente che in posizione 1 l'apparecchio si spegne dopo 1 minuto, aumentando il tempo di 15 secondi ad ogni posizione successiva fino alla posizione 7 dove raggiunge un tempo di circa 2 minuti e mezzo.

Il tempo di cottura dipende dallo spessore, dal tipo di pane e dal livello di cottura desiderato.

Indicativamente:

Posizione manopola	Tipo di pane
1-3	Sottile
4-5	Normale
6-7	Spesso

4. Premere verso il basso la leva di azionamento finché non si blocca.
5. Al termine del tempo impostato, la leva di azionamento tornerà nella posizione originale e l'apparecchio si spegnerà automaticamente.
6. Se si desidera riscaldare alimenti congelati, premere il pulsante DEFROST dopo aver abbassato la leva di azionamento. In questo caso il tempo di cottura impostato viene incrementato di circa il 20%.
7. Se invece si desidera solo riscaldare, premere il tasto REHEAT dopo aver abbassato la leva. In questo caso il tempo di cottura è fisso e corrisponde a circa 25 secondi.
8. Premere il tasto CANCEL se si desidera interrompere il funzionamento dell'apparecchio.
9. E' ora possibile rimuovere gli alimenti impugnando le maniglie delle pinze.



PERICOLO SCOTTATURE! La superficie della griglia e le fessure di tostatura diventano molto calde, rimuovere il pane tostato facendo attenzione a non scottarsi.

10. Se si desidera effettuare una nuova cottura, lasciare raffreddare l'apparecchio per circa un minuto.

SUGGERIMENTI UTILI

1. Il pane tostato può essere molto caldo. Maneggiare con cura.
2. Scollegare il cavo e muovere la leva di azionamento su e giù alcune volte per sollevare il pane eventualmente "incastrato".
3. Non fare funzionare l'apparecchio a vuoto (senza fette di pane), ad eccezione del primo utilizzo da nuovo.
4. Non utilizzare fette di pane molto sottili o rotte.
5. Non inserire alimenti che possono colare durante la cottura, possono essere causa di incendi oltre a rendere impegnative le operazioni di pulizia.
6. È importante pulire il vassoio raccoglibriciole prima di ogni utilizzo.
7. Usando il tostapane con bassi gradi di doratura, l'eventuale ripieno potrebbe risultare tiepido. In tal caso, lasciare l'alimento all'interno della fessura di cottura per 1-2 minuti al termine della tostatura.
8. Per risultati ottimali, consigliamo di lasciare gli alimenti a temperatura ambiente per 2-3 minuti prima del suo utilizzo.

9. Non inserire (sforzando) alimenti troppo grandi.
10. Non inserire le mani, forchette o altri utensili all'interno del tostapane per estrarre il pane, in quanto potrebbe danneggiare le resistenze dell'apparecchio. Staccare la spina, capovolgere l'apparecchio e scuoterlo leggermente per rimuovere eventuali cibi incastrati.

PULIZIA E MANUTENZIONE

Prima di procedere con la pulizia, scollegare sempre il tostapane dalla presa di corrente e lasciarlo raffreddare completamente.

1. Pulire l'esterno del tostapane

Pulire l'esterno del tostapane con un panno morbido o una spugna leggermente inumiditi e asciugare con un panno.



PERICOLO! NON METTERE IN LAVASTOVIGLIE O IMMERGERE IN LIQUIDI.

2. Pulire le pinze

Pulire le pinze con acqua e detergente o in lavastoviglie senza superare la temperatura di 55 °C.

3. Pulire il vassoio raccoglibriciole

Svuotare frequentemente il vassoio raccogli briciole e pulirlo con acqua e detergente.

NOTE IMPORTANTI :

1. Non usare detergenti chimici, lana d'acciaio o detergenti abrasivi per la pulizia.
2. Le briciole che si accumulano nel vassoio raccoglibriciole potrebbero prendere fuoco se non svuotato periodicamente.

4. Conservazione

Lasciar raffreddare completamente l'apparecchio prima di riporlo o di avvolgere il cavo di alimentazione.

Quando non si utilizza l'apparecchio, il cavo di alimentazione può essere riavvolto nell'apposito alloggiamento posto sotto l'apparecchio.

Verificare che non ci siano residui di pane all'interno dell'apparecchio.

Assicurarsi che tutte le parti siano pulite e asciutte prima di riporle.

Non riporre mai l'apparecchio quando è ancora bagnato.

Si consiglia di conservare l'apparecchio in un luogo asciutto, pulito e lontano da umidità e polvere.

RISOLUZIONE DEI PROBLEMI

PROBLEMA	SOLUZIONE
Il tostapane non funziona	Controllare che la spina dell'apparecchio sia inserita correttamente nella presa.
Il pane è bloccato nel tostapane	Scollegare il tostapane e lasciarlo raffreddare. Rimuovere con cura la fetta o le fette dal tostapane. Se necessario, capovolgere il tostapane sul lavandino e scuoterlo delicatamente per rimuovere il pane bloccato. Non utilizzare oggetti metallici per rimuovere il pane. Non toccare le parti metalliche all'interno del

	tostapane. Se il pane si è bloccato perché troppo spesso, tagliarlo in fette più sottili, o rimuovere parte del contenuto.
La fetta tostata è troppo scura o troppo chiara.	Il livello di doratura selezionato è troppo alto o troppo basso. Seleziona un'impostazione diversa.
Il tostapane emette fumo	Il livello di doratura selezionato è troppo elevato per il tipo di pane tostato. Premi il pulsante CANCEL per interrompere il ciclo di tostatura. Assicurarsi che il vassoio raccogli briciole sia pulito e non siano presenti briciole. Scollegare l'apparecchio, capovolgerlo sul lavandino e scuoterlo delicatamente per rimuovere eventuali briciole residue.
Il problema non si risolve.	Rivolgersi ad un centro assistenza autorizzato.

INFORMAZIONI SULLO SMALTIMENTO

PRODOTTO



Ai sensi dell'art. 26 del Decreto Legislativo 14 marzo 2014, n. 49 "Attuazione della Direttiva 2012/19/UE sui rifiuti di apparecchiature elettriche ed elettroniche (RAEE)", la presenza del simbolo del bidone barrato indica che questo apparecchio non è da considerarsi rifiuto urbano: il suo smaltimento deve pertanto essere effettuato mediante raccolta separata. Lo smaltimento effettuato in maniera non separata può costituire un potenziale danno per l'ambiente e per la salute. Tale prodotto può essere restituito al distributore all'atto dell'acquisto di un nuovo apparecchio.

Lo smaltimento improprio dell'apparecchio costituisce condotta fraudolenta ed è soggetto a sanzioni da parte dell'Autorità di Pubblica Sicurezza. Per ulteriori informazioni è possibile rivolgersi all'amministrazione locale competente in materia ambientale.

IMBALLO

Per informazioni su come smaltire correttamente gli imballi che proteggono questo prodotto e le sue parti e/o accessori, seguire le indicazioni riportate nel packaging.

CONDIZIONI DI GARANZIA

La Società Tognana Porcellane S.p.A. vi ringrazia per la scelta e vi garantisce che i propri apparecchi sono frutto delle ultime tecnologie e ricerche.

L'apparecchio è coperto dalla garanzia convenzionale per il periodo di DUE ANNI dalla data di acquisto da parte del primo utente. La presente garanzia lascia impregiudicata la validità della normativa in vigore riguardante i beni di consumo (D.L. 6 Settembre 2005 n. 206 art. 130).

Per poter presentare un reclamo ai sensi della Garanzia, il consumatore deve presentare la ricevuta o la fattura attestante l'acquisto del prodotto.

*Se il consumatore desidera presentare un reclamo ai sensi della Garanzia, deve rivolgersi al rivenditore oppure contattare direttamente Tognana Porcellane S.p.A. all'indirizzo e-mail: support@tognana.com, o al numero di telefono **+39 0422 – 6721**.*

I componenti o le parti che risulteranno difettosi per accertate cause di fabbricazione saranno riparati o sostituiti gratuitamente presso la nostra rete d'assistenza autorizzata, durante il periodo di garanzia di cui sopra.

I costi di riparazione, inclusi i costi dei componenti di ricambio, e i costi di spedizione per la consegna di un prodotto o un componente privo di difetti saranno sostenuti da Tognana Porcellane S.p.A.

Tognana Porcellane S.p.A. dovrà inoltre sostenere i costi di spedizione per la restituzione del prodotto o del componente difettoso, qualora Tognana Porcellane S.p.A. o il centro di assistenza richieda la restituzione del prodotto o del componente difettoso. Tuttavia, il consumatore dovrà sostenere i costi di un imballaggio idoneo alla restituzione del prodotto o del componente difettoso.

Tognana Porcellane S.p.A. si riserva il diritto di effettuare la sostituzione integrale dell'apparecchio, qualora

la riparabilità risultasse impossibile o troppo onerosa, con un altro apparecchio uguale (o simile) nel corso del periodo di garanzia.

In questo caso la decorrenza della garanzia rimane quella del primo acquisto: la prestazione eseguita in garanzia non prolunga il periodo della garanzia stessa.

Questo apparecchio non verrà mai considerato difettoso per materiali o fabbricazione qualora dovesse essere adattato, cambiato o regolato, per conformarsi a norme di sicurezza e/o tecniche nazionali o locali, in vigore in un Paese diverso da quello per il quale è stato originariamente progettato e fabbricato.

Questo apparecchio è stato progettato e costruito per un impiego esclusivamente domestico: qualunque altro utilizzo fa decadere la garanzia.

La garanzia non copre:

- le parti soggette ad usura o logorio, né quelle parti che necessitano di una sostituzione e/o manutenzione periodica;*
- l'uso professionale del prodotto;*
- i mal funzionamenti o qualsiasi difetto dovuti ad errata installazione, configurazione, aggiornamento di software / BIOS / firmware non eseguita da personale autorizzato Tognana Porcellane S.p.A.;*
- riparazioni o interventi eseguiti da persone non autorizzate da Tognana Porcellane S.p.A.;*
- manipolazioni di componenti dell'assemblaggio o, ove applicabile, del software.*

Ulteriori rivendicazioni, in particolare le richieste di indennizzo, sono escluse, a meno che la responsabilità non sia obbligatoria per legge.









Al termine del periodo di validità della Garanzia, o per i prodotti che non sono coperti dalla stessa, Tognana Porcellane S.p.A. resta a disposizione del cliente finale per qualsiasi domanda o informazione. Ulteriori informazioni sono altresì disponibili sul nostro sito Web: www.tognana.com

Tognana si riserva la facoltà di apportare tutte le modifiche necessarie al miglioramento estetico e qualitativo del prodotto, in qualsiasi momento e senza preavviso.

Dear Customer,

Thank you for choosing our toaster designed to toast bread for domestic consumption. Tognana Porcellane S.p.A. shall not be held liable for any damage that may be caused directly or indirectly to persons, property or pets as a result of failure to observe all the instructions set out in the operating Manual regarding installation, operation and maintenance of the appliance.

SYMBOLS USED THE MANUAL/ITEM AND THEIR MEANINGS

	This symbol indicates that the manual must be read carefully before use. Pay special attention to the safety precautions. Keep this manual in a safe place as it is an integral part of the product itself.
	HAZARD: this indicates a potential imminent hazard with a high level of risk which, if not prevented, is highly likely to result in severe injury or even loss of life
	WARNING: this indicates a potential hazard with a medium level of risk which, if not prevented, is highly likely to result in severe injury or loss of life
	CAUTION: this indicates a potential hazard with a low level of risk which, if not prevented, may result in minor or moderate injury.
	CAUTION - HOT SURFACE - BURN HAZARD!: This symbol indicates that the surface temperature of the area where the symbol is applied may reach dangerously high values. Therefore, direct contact of the surface with the skin and with heat-sensitive fabrics/materials must be avoided.
	Class I: this symbol indicates that protection against electric shock does not rely on basic insulation alone but requires additional safety measures.
	IMPORTANT NOTE: this indicates useful information for the correct use of the item.
	This symbol on the item or on the packaging indicates that the appliance must be disposed of separately from other waste at the end of its life for proper treatment and recycling purposes.
	This symbol indicates that the device complies with the essential safety requirements of European Community regulations/directives.



This symbol indicates that the MOCA (materials and objects intended for contact with food) are suitable for contact with food.

PRODUCT SAFETY



IMPORTANT NOTES ON CORRECT USE

1. This appliance is intended exclusively to toast bread for domestic consumption.
2. This appliance is intended for domestic use and similar applications, such as:
 - *staff kitchens of shops, offices, and other work environments;
 - *agritourisms;
 - *guests of hotels, pensions, and other residential type environments;
 - *bed and breakfast type environments.
3. This product is not a toy.
4. Do not leave parts of the packaging (plastic bags, polystyrene foam, etc.) within reach of children or non-self-sufficient persons, as these objects are potential sources of danger (e.g. risk of suffocation).
5. Use the product for the sole purpose for which it has been designed. The manufacturer is not liable for damage or injury caused by improper use.
6. Unauthorised repairs or changes shall void the warranty.
7. Do not use outdoors.
8. Never leave the appliance on unattended.
9. Do not position it above or near hot gas or electric burners, or in a heated oven.
10. Before use, place the appliance on a solid, flat, horizontal and non-flammable surface.
11. To manually turn the appliance off, press the off button.
12. Never put the toaster in the dishwasher.
13. Use only original accessories and spare parts, or those recommended by the manufacturer.
14. Always put the slices of bread or food in the appropriate sandwich racks and make sure not to insert foods that are too large in relation to the capacity of the toasting slots.



HAZARD

ITEM

1. Before connecting the toaster to the power, check that the voltage shown on the appliance corresponds to your household voltage.
2. Connect the appliance to an earthed power socket. The manufacturer shall not be held liable for any accidents resulting from the electrical installation not being earthed.
3. The appliance can be used by children at least 8 years of age and by persons with reduced physical, sensory or mental capabilities, or lacking experience or the necessary knowledge, provided they are supervised or have received instructions on how to safely use the appliance and understand the inherent dangers. Children must not play with the appliance. Cleaning and maintenance tasks intended to be carried out by the user must not be carried out by unsupervised children.
4. Supervise children in order that they do not play with the appliance.
5. Do not insert metal objects into the slots of the appliance.
6. To avoid short circuits, do not insert bulky foods or foods wrapped in aluminium, or metal utensils.
7. Do not cook, heat or toast rice cakes, pre-toasted bread or products other than bread.
8. Burnt food may catch fire. Therefore, do not leave the toaster on unattended and set a lower toasting level in the case of thin or pre-toasted bread slices that may burn more easily.
9. Never heat filled or topped foods that may drip inside the appliance and cause a fire.
10. Regularly clean the crumb tray. Accumulated crumbs in the crumb tray may catch fire if not regularly emptied.
11. The outer surface may heat up when the appliance is in use.
12. Disconnect the toaster from the power socket when it is moved and not in use.
13. Leave the toaster to cool before cleaning.
14. Improper use of the product may cause damage or injury.
15. To avoid electric shocks, do not submerge the body of the product in water or other liquids. Do not touch the appliance with

wet hands or bare feet.

16. This appliance does not contain repairable parts. Do not try to repair it by yourself. Arrange for maintenance to be performed by a qualified service centre using only identical spare parts. This will ensure the continued safety of the product.
17. Do not use if the appliance has been dropped or damaged in any way. Do not attempt to repair it yourself. Contact the retailer for repair/replacement, if under warranty, or call customer support.
18. Do not use the appliance in very hot, humid or wet environments, or near inflammable materials (curtains, tablecloths, etc.).
19. Do not cover the appliance while in use or when it is connected to the socket, even if not in use.
20. It is recommended not to use the toaster under wall units.

PLUG AND CORD

1. The power cord must be connected to an AC power outlet (standard household current). Do not use other power outlets.
2. In case of incompatibility between the socket and plug of the appliance, have the socket replaced with a suitable type by qualified personnel. The use of adapters, power strips and/or extension cords is not recommended. Should their use become necessary, use only simple or multiple adaptors and extension cords that comply with current safety standards, taking care not to exceed the power limit marked on the adapter and/or extension cord.
3. Do not use the power cord if damaged.
4. To avoid electric shocks, do not immerse the power cord in water or other liquids.
5. The power cord must be used in a dry and clean place. Use of the appliance in wet or dirty environments may give rise to the risk of fire, electric shocks or electrocution.
6. Do not touch the power cord or plug with wet hands.
7. Do not let the cord hang over the counter.
8. Be careful not to pull or trip on the power cord. Keep the cord far from sources of heat, hot objects and open flames.
9. Disconnect the cord from the mains before cleaning and when

it is not in use. To disconnect the appliance, turn it off and then remove the plug from the wall socket. Do not pull on the cord, but rather grab the plug.

10. Always connect the plug to the appliance first, then connect the cord to the wall socket. Check that the cord is fully unwound.
11. The cord must not be twisted or wrapped around the appliance.
12. Do not use the appliance if the power cord is damaged. Do not attempt to repair it yourself. Contact the retailer for repair/replacement, if under warranty, or call customer support.
13. Do not use extension cords, power strips or timer devices.



BURN HAZARD!

1. Do not touch the hot parts of the appliance to avoid burns (the metal part of the sandwich racks, the cooking cells, the parts in contact with the metal grills). Use the sandwich rack handles or relative buttons.

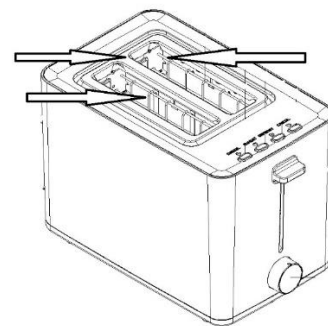

PRODUCT CONFORMITY

The manufacturer Tognana Porcellane S.p.A. declares that the product Toaster with Sandwich Racks Mod. Iridea complies with Directive 2014/30/EU of the European Parliament and of the Council, of 26th February 2014, on the harmonisation of the laws of the Member States relating to electromagnetic compatibility.

The manufacturer Tognana Porcellane S.p.A. declares that the product Toaster with Sandwich Racks Mod. Iridea complies with Directive 2014/35/EU of the European Parliament and of the Council, of 26th February 2014, on the harmonisation of the laws of the Member States relating to the making available on the market of electrical equipment designed for use within certain voltage limits.

The manufacturer Tognana Porcellane S.p.A. declares that the product Toaster with Sandwich Racks Mod. Iridea Directive 2009/125/EC of the European Parliament and of the Council, of 21st October 2009, on establishing a framework for the setting of ecodesign requirements for energy-related products

The manufacturer Tognana Porcellane S.p.A. declares that the product Toaster with Sandwich Racks Mod. Iridea complies with Directive 2011/65/EU of the Parliament and of the Council, of 8th June 2011 and subsequent Commission Delegated Directive 2015/863, on the restriction of the use of certain hazardous substances in electrical and electronic equipment.

TECHNICAL DATA

- Power: 850W
- Input voltage: 220-240Vac ~ 50-60Hz; 16A
- Dimensions: 33 x 16.1 x 23.5 cm
- Net weight: 1340 g

COMPONENTS

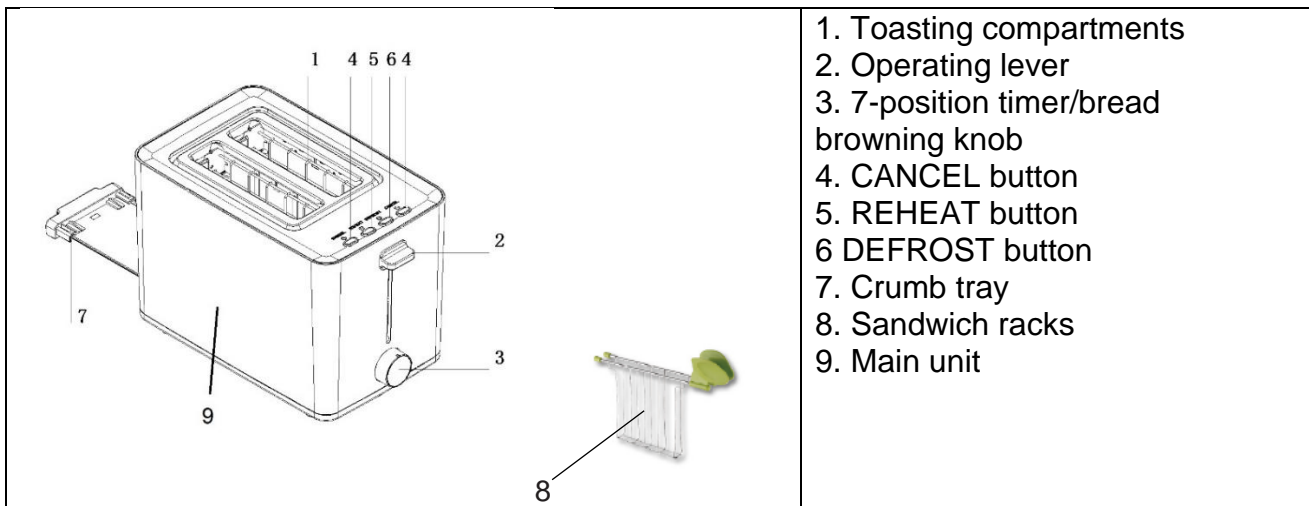

BEFORE FIRST USE

1. Extract the various components from the packaging, check that they are intact and complete, gently remove any protections and labels. The packaging includes:
 - No. 1 Toaster
 - No. 2 Sandwich racks
 - No. 1 User Manual
2. Check that all the parts are properly assembled and in position before use.
3. If the toaster is being used for the first time, it is recommended to wash all removable parts that will come into contact with foodstuffs, following the instructions in the section, "Cleaning and Maintenance".

FUNCTION KEYS

CANCEL: Cancel button

Press the CANCEL button to stop toasting at any time.

REHEAT: Reheat button

Press the REHEAT button to toast warm bread after lowering the operating lever.

DEFROST: Defrost button:

Press the DEFROST button to thaw frozen bread after lowering the operating lever.

OPERATING PRINCIPLE



IMPORTANT NOTE: The first time the appliance is used, operate

it empty to eliminate the fumes and typical new smell.

1. Place the toaster on a flat, stable, horizontal and non-flammable surface.
2. Most bread can be toasted. In any case, the slice must not be too thick so as not to get stuck in the toasting compartment and touch the inner walls.
3. After inserting the food in the sandwich racks, place them inside the compartments and select the desired browning level (toasting time) using the relative knob, considering that in position 1 the appliance turns off after 1 minute, increasing the time by 15 seconds with each subsequent position until position 7, where it toasts for about 2 and a half minutes.

The cooking time depends on the thickness, type of bread and desired toasting level.

Indicatively:

Knob position	Bread type
1-3	Thin
4-5	Normal
6-7	Thick

4. Press the operating lever down until it locks.
5. At the end of the set time, the operating lever returns to the original position and the appliance automatically turns off.
6. To heat frozen foods, press the DEFROST button after lowering the operating lever. In this case, the set cooking time increases by about 20%.
7. To heat only, press the REHEAT button after lowering the lever. In this case, the cooking time is fixed and corresponds to about 25 seconds.
8. Press the CANCEL key to stop the appliance.
9. The food can now be removed by grabbing the handle of the sandwich racks.



CAUTION – HOT SURFACE!: The surface of the toasting grill and slots becomes very hot; remove the bread taking care not to burn yourself.

10. Leave the appliance to cool for about one minute before toasting again.

Helpful tips

1. The toasted bread may be very hot. Handle with care.
2. Disconnect the power cord and move the operating lever up and down a few times to free any “trapped” bread.
3. Do not operate the appliance empty (without any bread slices) except for the first use when new.
4. Do not use very thin or broken slices of bread.
5. Do not insert foods that may drip during cooking as these may cause a fire in addition to complicating cleaning operations.
6. It is important to clean the crumb tray before each use.
7. If the toaster is used with a low browning level, the filling may be lukewarm. In this case, leave the food inside the toasting slot for 1-2 minutes after toasting.
8. For best results, we recommend leaving the food at room temperature for 2-3 minutes before use.
9. Do not insert (force) large foods.
10. Do not insert hands, forks or other utensils in the toaster to extract the bread as this may damage the heating elements of the appliance. Disconnect the plug, turn the appliance upside down and shake it slightly to remove any trapped food.

CLEANING AND MAINTENANCE

Before cleaning, always disconnect the toaster from the power socket and leave it to completely cool.

1. Cleaning the outside of the toaster

Clean the outside of the toaster with a soft cloth or slightly dampened sponge and dry with a cloth.



HAZARD! DO NOT PLACE IN THE DISHWASHER OR IMMERSE IN LIQUIDS.

2. Cleaning the sandwich racks

Clean the sandwich racks with water and detergent or in the dishwasher at a maximum temperature of 55 °C.

3. Cleaning the crumb tray

Frequently empty the crumb tray and clean it with water and detergent.

IMPORTANT NOTES :

1. Do not use chemical detergents, steel wool or abrasive detergents for cleaning.
2. Accumulated crumbs in the crumb tray may catch fire if not regularly emptied.

4. Storage

Leave the appliance to fully cool before stowing it or winding the power cord.

When the appliance is not being used, the power cord must be wound up in its dedicated housing under the appliance.

Check that all bread residue has been removed from inside the appliance.

Check that all the parts are clean and dry before putting them away.

Never stow the appliance while it is still wet.

It is recommended to store the appliance in a dry, clean place far from moisture and dust.

TROUBLESHOOTING

PROBLEM	SOLUTION
The toaster does not work	Check that the plug of the appliance is properly inserted in the socket.
The bread is stuck in the toaster	Disconnect the toaster and leave it to cool. Carefully remove the slice or slices from the toaster. If necessary, turn the toaster upside down over the sink and shake it slightly to remove the trapped bread. Do not use metal objects to remove the bread. Do not touch the metal parts inside the toaster. If the bread is stuck because it is too thick, cut it into thinner slices or remove part of the contents.
The toasted slice is too dark or too light.	The selected browning level is too high or too low. Select a different setting.
The toaster gives off smoke	The selected browning level is too high for the type of bread being toasted. Press the CANCEL button to

	stop the toasting cycle. Check that the crumb tray is clean and without crumbs. Disconnect the appliance, turn it upside down over the sink and shake it slightly to remove any crumbs.
The problem is not solved.	Contact an authorised service centre.

INFORMATION ON DISPOSAL

ITEM



Pursuant to Art. 26 of Legislative Decree No. 49 of 14 March 2014 “Implementation of Directive 2012/19/EU on waste electrical and electronic equipment (WEEE)”, the crossed-out bin symbol indicates that this appliance is not to be considered municipal waste. Disposing of it must therefore be carried out by separate waste collection. Failure to dispose of the appliance as separate waste may constitute a potential hazard to the environment and human health. Said product can be returned to the distributor upon purchase of a new appliance.

Improper disposal of the appliance constitutes fraudulent conduct and is subject to sanctions by the Police Authority. For further information, contact the local administration responsible for environmental management.

PACKAGING

For information on how to correctly dispose of the packaging used to protect this product and its parts and/or accessories, follow the instructions in the packaging.

WARRANTY TERMS

Tognana Porcellane S.p.A. thanks you for your choice and guarantees that its appliances are a product of the latest technologies and research.

The appliance is covered by the standard TWO-YEAR warranty from the date of purchase by the first user. This warranty is without prejudice to the validity of the legislation in force concerning consumer goods (L.D. no. 206 of 6th September 2005, art. 130).

In order to make a claim under the Warranty, the consumer must submit the receipt or invoice certifying the purchase of the product.

*If the consumer wishes to submit a claim under the Warranty, they must contact their retailer or Tognana Porcellane S.p.A. directly at the following email address: support@tognana.com, or phone number **+39 0422 - 6721**.*

The components or parts found to have ascertained manufacturing defects shall be repaired or replaced free of charge by our authorised service network, during the aforementioned warranty period.

The repair costs, including the cost of the spare parts, the shipping costs for the delivery of a defect-free product or component, shall be borne by Tognana Porcellane S.p.A.

Tognana Porcellane S.p.A. shall also bear the shipping costs for the return of the defective product or component, in the event Tognana Porcellane S.p.A. or the service centre requests the return of the defective product or component. In any case, the consumer shall bear the cost of suitable packaging for the return of the defective product or component.

Tognana Porcellane S.p.A. reserves the right to fully replace the appliance in the event its repair is found to be impossible or disproportionately expensive, with another equivalent (or similar) appliance within the warranty period.

In this case, the warranty period shall remain that of the first purchase: any servicing carried out during the warranty period shall not extend the warranty period itself.

This appliance shall never be considered defective in terms of its materials or manufacture in the event it is adapted, changed, or adjusted to comply with national or local safety and/or technical standards in force in a country other than that for which it was originally designed and manufactured.

This appliance has been designed and built for domestic use only: any other use shall void the warranty.

The warranty does not cover:

- parts subject to wear and tear, or parts requiring periodic replacement and/or maintenance;
- professional use of the product;

- malfunctions or any defects resulting from incorrect installation, configuration, software / BIOS / firmware updates not carried out by Tognana Porcellane S.p.A. authorised personnel;
- repairs or servicing carried out by persons not authorised by Tognana Porcellane S.p.A.;
- tampering with the assembly components, or where applicable, with the software.

Additional claims, in particular requests for compensation, shall be excluded unless liability is established by law.

At the end of the Warranty period, or for products not covered by said Warranty, Tognana Porcellane S.p.A. shall remain available to assist with any questions or requests for information by the end Client. Further information can also be found on our Website: www.tognana.com



Tognana reserves the right to make any changes necessary to improve the look and quality of the product, at any time and without prior notice.

Cher Client,

merci d'avoir choisi notre grille-pain destiné à griller le pain pour une consommation domestique. Tognana Porcellane S.p.A. décline toute responsabilité pour tout dommage pouvant survenir directement ou indirectement aux personnes, aux biens et aux animaux domestiques en raison du non-respect de toutes les prescriptions indiquées dans le « Manuel d'utilisation » approprié en matière d'installation, d'utilisation et d'entretien de l'appareil.

SYMBOLES PRÉSENTS DANS LE MANUEL/PRODUIT ET LEUR SIGNIFICATION

	Ce symbole indique qu'il faut lire attentivement ce manuel avant de l'utiliser. Prêter une attention particulière aux instructions de sécurité. Conserver ce manuel avec précaution car il fait partie intégrante du produit.
	DANGER : le mot indique un danger potentiel imminent avec un niveau de risque élevé qui, s'il n'est pas évité, est susceptible de causer des blessures graves ou la mort
	AVERTISSEMENT : le mot indique un danger potentiel avec un niveau de risque moyen qui, s'il n'est pas évité, est susceptible de causer des blessures graves ou la mort
	ATTENTION : indique un danger présentant un faible niveau de risque qui peut entraîner des blessures mineures ou modérées s'il n'est pas évité.
	ATTENTION - SURFACE CHAUDE - DANGER DE BRÛLURES ! : Le symbole indique que la température superficielle de la zone sur laquelle il est posé peut atteindre des valeurs dangereuses et qu'il faut par conséquent éviter le contact direct avec la peau et avec des tissus/matériaux sensibles à la chaleur.
	Classe I : ce symbole indique que la protection de l'appareil ne se base pas uniquement sur l'isolation principale, mais qu'il requiert une mesure de sécurité supplémentaire.
	REMARQUE IMPORTANTE : les mots indiquent des informations utiles pour une utilisation correcte du produit.

	<p>Ce symbole sur le produit ou l'emballage indique que l'appareil doit être collecté séparément des autres déchets en fin de vie afin de permettre un traitement et un recyclage adéquats.</p>
	<p>Ce symbole indique que l'appareil est conforme aux exigences de sécurité prévues par les règlements/directives communautaires européens.</p>
	<p>Ce symbole indique que les MOCA (matériaux et objets en contact avec les aliments) sont aptes au contact alimentaire.</p>

SÉCURITÉ DU PRODUIT

REMARQUES IMPORTANTES SUR L'UTILISATION CORRECTE

1. Cet appareil est destiné exclusivement à griller le pain pour une consommation domestique.
2. Cet appareil est destiné à un usage domestique et à des applications similaires, telles que :
 - * les cuisines du personnel des magasins, bureaux et autres lieux de travail ;
 - * les gîtes de vacances ;
 - * les clients des hôtels, des pensions de famille et d'autres environnements de type résidentiel ;
 - * les environnements de type « chambre d'hôtes ».
3. Ce produit n'est pas un jouet.
4. Ne laissez pas des pièces d'emballage (sachets en plastique, polystyrène expansé, etc.) à la portée des enfants ou des personnes non autonomes, car ces objets sont des sources potentielles de danger (ex. : risque d'étouffement).
5. N'utilisez le produit que pour l'usage pour lequel il a été conçu. Le fabricant n'est pas responsable des dommages ou des blessures causés par une utilisation incorrecte.
6. Les réparations ou modifications non autorisées annuleront la garantie.
7. N'utilisez pas le produit à l'extérieur.
8. Ne laissez jamais l'appareil allumé sans surveillance.
9. Ne pas placer sur ou près de cuisinières à gaz ou électriques

- chaudes ou dans un four chaud.
10. Avant l'utilisation, placez l'appareil sur une surface solide, plate, horizontale et non inflammable.
 11. Pour éteindre manuellement l'appareil, appuyez sur le bouton d'extinction.
 12. Ne mettez jamais le grille-pain au lave-vaisselle.
 13. N'utiliser que des accessoires et des pièces de rechange d'origine ou recommandés par le fabricant.
 14. Mettez toujours les tranches de pain ou les aliments dans les pinces spéciales et faites attention à ne pas introduire des aliments trop grands par rapport à la capacité des fentes de cuisson.



DANGER

PRODUIT

1. Avant de brancher le grille-pain à l'alimentation, vérifiez que la tension indiquée sur l'appareil correspond à la tension de l'habitation.
2. Branchez l'appareil à une prise de courant dotée d'une mise à la terre efficace. Le fabricant ne peut pas être considéré responsable en cas d'accidents provoqués par l'absence de mise à la terre du circuit.
3. L'appareil peut être utilisé par des enfants âgés d'au moins 8 ans et par des personnes ayant des capacités physiques, sensorielles ou mentales réduites ou sans expérience ou sans les connaissances nécessaires, à condition qu'ils soient surveillés ou après que ces personnes ont reçu des instructions relatives à l'utilisation sûre de l'appareil et à la compréhension des dangers afférents. Les enfants ne doivent pas jouer avec l'appareil. Le nettoyage et la maintenance, destinés à être effectués par l'utilisateur, ne doivent pas être effectués par des enfants sans surveillance.
4. Surveiller les enfants pour qu'ils ne jouent pas avec l'appareil.
5. N'introduisez pas d'objets métalliques dans les fentes de l'appareil.
6. Pour éviter les courts-circuits, n'introduisez pas d'aliments volumineux ou enveloppés dans de l'aluminium, et aucun

ustensile métallique.

7. Ne cuisez, réchauffez ou grillez pas des galettes de riz ou des produits autres que le pain.
8. Les aliments brûlés peuvent prendre feu. Ne laissez donc pas le grille-pain allumé sans surveillance et réglez un degré de grillage inférieur en cas de tranches de pain fines ou déjà grillé, qui peuvent brûler plus facilement.
9. Ne réchauffez jamais des aliments farcis qui peuvent couler à l'intérieur de l'appareil et provoquer des incendies.
10. Nettoyez fréquemment le plateau ramasse-miettes. Les miettes qui s'accumulent dans le plateau ramasse-miettes pourraient prendre feu s'il n'est pas vidé régulièrement.
11. La surface extérieure pourrait surchauffer quand l'appareil est en marche.
12. Débranchez le grille-pain de la prise en cas de déplacement ou d'inutilisation.
13. Laissez refroidir le grille-pain avant de le nettoyer.
14. Une utilisation incorrecte du produit peut entraîner des dommages ou des blessures.
15. Afin d'éviter les chocs électriques, ne pas plonger le corps du produit dans de l'eau ou d'autres liquides. Ne touchez pas l'appareil avec les mains mouillées ou pieds nus.
16. Cet appareil ne contient aucune pièce réparable. N'essayez pas de le réparer vous-même. Faites-le réviser par un centre de service qualifié en utilisant uniquement des pièces de rechange identiques. Cela permettra de conserver la sécurité du produit.
17. Ne pas utiliser si l'appareil est tombé ou a été endommagé d'une manière ou d'une autre. N'essayez pas de le réparer vous-même. Contacter le revendeur pour la réparation/remplacement, si sous garantie, ou le service à la clientèle.
18. N'utilisez pas l'appareil dans des environnements à haute température, très humides, mouillés ou à proximité de matériau inflammable (rideaux, serviettes, etc.).
19. Ne couvrez pas l'appareil en cours d'utilisation ou quand il est branché à la prise de courant, même s'il n'est pas utilisé.
20. Il est recommandé de ne pas utiliser le grille-pain sous des meubles hauts.

CÂBLE ET FICHE

1. Le câble d'alimentation doit être connecté à une prise électrique AC (courant domestique standard). Ne pas utiliser d'autres prises électriques.
2. En cas d'incompatibilité entre la prise et la fiche de l'appareil, faites remplacer la prise par un autre type plus adéquat, par un personnel qualifié. L'utilisation d'adaptateurs, de prises multiples et/ou de rallonges est déconseillée. Si leur utilisation devient nécessaire, utilisez exclusivement des adaptateurs simples ou multiples et des rallonges conformes aux normes de sécurité en vigueur, en faisant attention à ne pas dépasser la limite de puissance marquée sur l'adaptateur et/ou la rallonge.
3. Ne pas utiliser le câble d'alimentation si celui-ci est endommagé.
4. Pour éviter les décharges électriques, ne plongez pas le cordon d'alimentation dans de l'eau ou d'autres liquides.
5. Le câble d'alimentation doit être utilisé dans un endroit sec et propre. L'utilisation dans des environnements humides ou sales peut entraîner des risques d'incendie, de choc électrique ou d'électrocution.
6. Ne pas toucher le câble d'alimentation ou la fiche avec les mains mouillées.
7. Ne faites pas pendre le câble du plan de travail.
8. Veillez à ne pas tirer ou trébucher sur le cordon d'alimentation. Tenez le câble à l'écart des sources de chaleur, des objets chauds ou des flammes nues.
9. Débranchez le câble du secteur avant de nettoyer l'appareil et lorsqu'il n'est pas utilisé. Pour déconnecter, éteignez l'appareil, puis retirez la fiche de la prise murale. Ne tirez pas sur le câble mais saisissez la fiche.
10. Branchez toujours la fiche avant l'appareil, puis branchez le câble à la prise murale. Assurez-vous que le câble est entièrement déployé.
11. Le câble ne doit pas être tordu ou enroulé autour de l'appareil.
12. N'utilisez pas l'appareil si le câble d'alimentation est endommagé. N'essayez pas de le réparer vous-même. Contacter le revendeur pour la réparation/remplacement, si sous garantie, ou le service à la clientèle.

13. N'utilisez pas de rallonges, de prises multiples ou de temporisateurs.



DANGER BRÛLURES !

1. Ne touchez pas les parties chaudes de l'appareil pour éviter les brûlures (la partie métallique des pinces, les cellules de cuisson, les parties en contact avec les grilles en métal). Utilisez les poignées des pinces ou les boutons spécifiques.

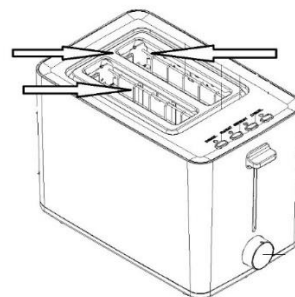

CONFORMITÉ DU PRODUIT

Le fabricant Tognana Porcellane S.p.A. déclare que le produit Grille-pain avec pinces Mod. Iridea est conforme à la Directive 2014/30/UE du Parlement européen et du Conseil du 26 février 2014 concernant l'harmonisation des législations des États membres relatives la compatibilité électromagnétique.

Le fabricant Tognana Porcellane S.p.A. déclare que le produit Grille-pain avec pinces Mod. Iridea est conforme à la directive 2014/35/UE du Parlement Européen et du Conseil du 26 février 2014 concernant l'harmonisation des législations des États membres relatives à la mise à disposition sur le marché du matériel électrique destiné à être employé dans certaines limites de tension.

Le fabricant Tognana Porcellane S.p.A. déclare que le produit Grille-pain avec pinces Mod. Iridea est conforme à la directive 2009/125/CE du Parlement Européen et du Conseil du 21 octobre 2009 établissant un cadre pour la fixation d'exigences en matière d'écoconception applicables aux produits liés à l'énergie

Le fabricant Tognana Porcellane S.p.A. déclare que le produit Grille-pain avec pinces Mod. Iridea est conforme à la directive 2011/65/UE du Parlement Européen et du Conseil du 8 juin 2011 et à la Directive Déléguée ultérieure 2015/863 de la Commission relative à la limitation de l'utilisation de certaines substances dangereuses dans les équipements électriques et électroniques.

CARACTÉRISTIQUES TECHNIQUES

- Puissance : 850W
- Tension d'entrée : 220-240Vca ~ 50-60Hz ; 16A
- Dimensions : 33 x 16,1 x 23,5 cm
- Poids net : 1340 g

COMPOSANTS

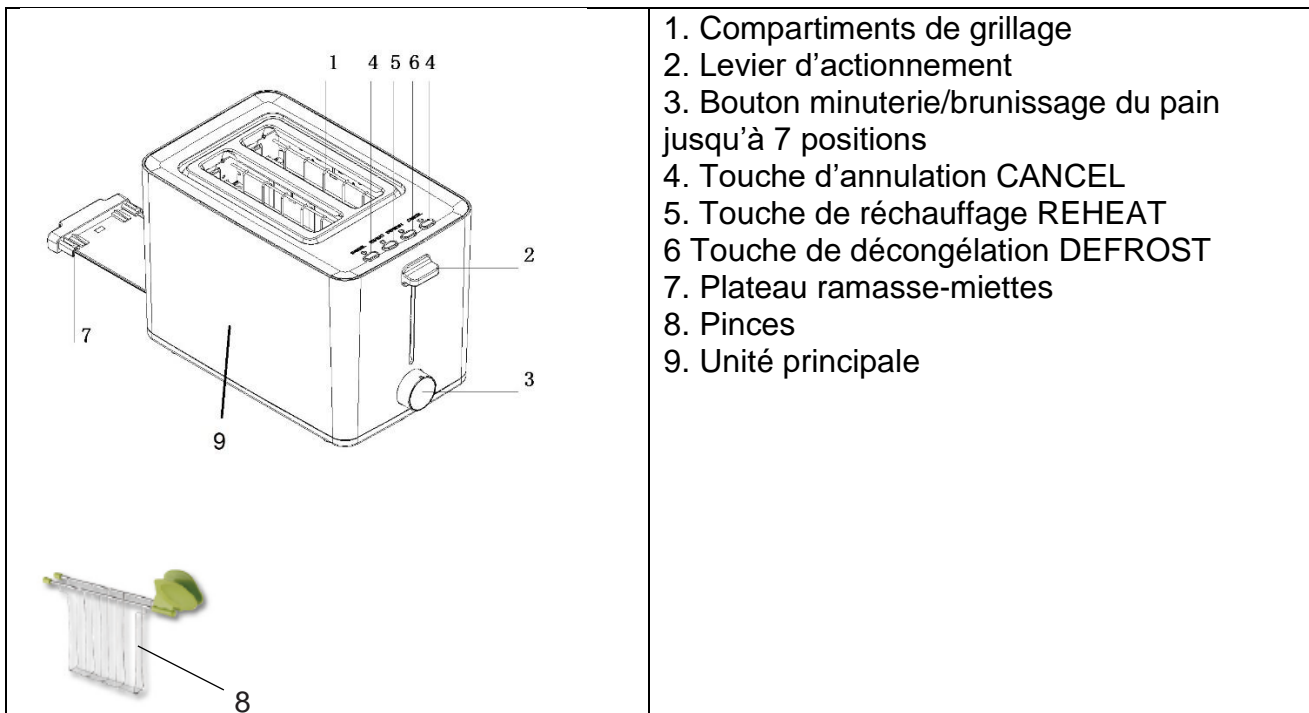

AVANT LA PREMIÈRE UTILISATION

1. Déballez les différents composants, assurez-vous de leur intégrité, et retirez délicatement les protections et les étiquettes. L'emballage contient :
 - 1 Grille-pain
 - 2 Pinces
 - 1 Manuel d'utilisation
2. Assurez-vous que toutes les pièces sont correctement assemblées et en place avant d'utiliser l'appareil.
3. Avant d'utiliser le grille-pain pour la première fois, il est conseillé de laver toutes les parties amovibles qui seront en contact avec des aliments en suivant les indications du paragraphe « Nettoyage et Entretien ».

TOUCHES FONCTION

CANCEL : Toucher Annuler

Appuyez sur la touche CANCEL pour interrompre le grillage à tout moment.

REHEAT : Touche de réchauffage

Appuyez sur la touche REHEAT pour griller le pain chaud après avoir baissé le levier d'actionnement.

DEFROST : Touche de décongélation :

Appuyez sur la touche DEFROST pour griller le pain congelé après avoir baissé le levier d'actionnement.

FONCTIONNEMENT



REMARQUE IMPORTANTE : Lors de la première utilisation, faites fonctionner le grille-pain à vide pour éliminer les fumées et les odeurs typiques de neuf.

1. Positionnez le grille-pain sur une surface plate, stable horizontale et non inflammable.
2. La plupart du pain peut être grillé. Cependant, la tranche ne doit pas être trop épaisse pour ne pas s'encaster dans le compartiment de grillage et toucher les parois intérieures.
3. Après avoir introduit le pain dans les pinces, positionnez-les à l'intérieur des compartiments et sélectionnez le niveau de brunissage souhaité (durée de grillage) par l'intermédiaire de la poignée dédiée, sachant qu'en position 1 l'appareil s'éteint après 1 minute, et que la durée augmente de 15 secondes sur les positions suivantes jusqu'à la position 7 où il atteint une durée d'environ 2 minutes et demi.

Le temps de cuisson dépend de l'épaisseur, du type de pain et du niveau de cuisson souhaité.

À titre indicatif :

Position du bouton	Type de pain
1-3	Fin
4-5	Normal
6-7	Épais

4. Baissez le levier d'actionnement jusqu'à son verrouillage.
5. À la fin du temps défini, le levier d'actionnement se remettra dans sa position d'origine et l'appareil s'éteindra automatiquement.
6. Pour réchauffer des aliments congelés, appuyez sur la touche DEFROST après avoir baissé le levier d'actionnement. Dans ce cas, le temps de cuisson défini est augmenté d'environ 20%.
7. Si vous souhaitez uniquement réchauffer appuyez sur la touche REHEAT après avoir baissé le levier. Dans ce cas, le temps de cuisson est fixe et correspond à environ 25 secondes.
8. Appuyez sur la touche CANCEL pour interrompre le fonctionnement de l'appareil.
9. Vous pouvez ensuite retirer les aliments en saisissant les poignées des pinces.



ATTENTION – SURFACE CHAUDE ! : La surface de la grille et les fentes de grillage deviennent très chaudes ; retirez le pain grillé en faisant attention à ne pas vous brûler.

10. Si vous souhaitez faire une nouvelle cuisson, laissez l'appareil refroidir pendant environ une minute.

CONSEILS UTILES

1. Le pain grillé peut être très chaud. Manipulez avec soin.
2. Débranchez le cordon et déplacez le levier vers le haut et vers le bas quelques fois pour soulever le pain éventuellement « encastré ».
3. Ne faites pas fonctionner l'appareil à vide (sans tranches de pain), sauf lors de la première utilisation.
4. N'utilisez pas de tranches de pain très fines ou cassées.
5. N'introduisez pas d'aliments qui peuvent couler durant la cuisson, car ils peuvent provoquer des incendies et rendre les opérations de nettoyage difficiles.
6. Il est important de nettoyer le plateau ramasse-miettes avant chaque utilisation.
7. En utilisant le grille-pain avec de faibles degrés de brunissage, la garniture pourrait être

tiède. Dans ce cas, laissez les aliments à l'intérieur de la fente de cuisson pendant 1-2 minutes à la fin du grillage.

8. Pour des résultats optimaux, nous vous conseillons de laisser les aliments à température ambiante pendant 2-3 minutes avant son utilisation.
9. N'introduisez pas d'aliments trop grands (en forçant).
10. N'introduisez pas vos mains, des fourchettes ou autres ustensiles à l'intérieur du grille-pain pour extraire le pain, car ils pourraient abimer les résistances de l'appareil. Débranchez la prise, retournez l'appareil et secouez-le légèrement pour éliminer les résidus éventuellement encastrés.

NETTOYAGE ET ENTRETIEN

Avant de procéder au nettoyage, débranchez toujours le grille-pain de la prise de courant et laissez-le refroidir complètement.

1. Nettoyage de l'extérieur du grille-pain

Nettoyez l'extérieur du grille-pain avec un chiffon doux ou une éponge légèrement humidifiée et séchez avec un chiffon.



DANGER ! NE LE METTEZ PAS AU LAVE-VAISSELLE ET NE LE PLONGEZ PAS DANS DES LIQUIDES.

2. Nettoyage des pinces

Nettoyez les pinces avec de l'eau et du liquide vaisselle ou au lave-vaisselle sans dépasser la température de 55°C.

3. Nettoyage du plateau ramasse-miettes

Videz fréquemment le plateau ramasse-miettes et nettoyez-le avec de l'eau et du liquide vaisselle.

REMARQUES IMPORTANTES :

1. N'utilisez pas de détergents chimiques, de la laine d'acier ou des détergents abrasifs pour le nettoyage.
2. Les miettes qui s'accumulent dans le plateau ramasse-miettes pourraient prendre feu s'il n'est pas vidé régulièrement.

4. Conservation

Laissez refroidir complètement l'appareil avant de le ranger ou d'enrouler le cordon d'alimentation. Quand l'appareil n'est pas utilisé, le cordon d'alimentation peut être enroulé dans le logement dédié situé sous l'appareil.

Vérifiez qu'il n'y a pas de résidus de pain à l'intérieur de l'appareil.

Assurez-vous que toutes les pièces sont propres et sèches avant de les ranger.

Ne rangez jamais l'appareil quand il est encore mouillé.

Il est conseillé de conserver l'appareil dans un endroit sec, propre et loin de l'humidité et de la poussière.

RÉSOLUTION DES PROBLÈMES

PROBLÈME	SOLUTION
Le grille-pain ne fonctionne pas	Contrôlez que la fiche de l'appareil est correctement insérée dans la prise.
Le pain est bloqué dans le grille-pain	Débranchez le grille-pain et laissez-le refroidir. Retirez avec soin la tranche ou les tranches du grille-pain. Si nécessaire, retournez le grille-pain sur l'évier et secouez-le délicatement pour retirer le pain bloqué. N'utilisez pas d'objets métalliques pour retirer le pain. Ne touchez pas les parties métalliques à l'intérieur du grille-pain. Si le pain est bloqué parce qu'il est trop épais, coupez-le en tranches plus fines, ou retirez une partie du contenu.
La tranche grillée est trop foncée ou trop claire.	Le niveau de brunissage sélectionné est trop élevé ou trop faible. Sélectionnez un réglage différent.
Le grille-pain émet de la fumée	Le niveau de brunissage sélectionné est trop élevé pour le type de pain grillé. Appuyez sur CANCEL pour interrompre le cycle de grillage. Assurez-vous que le plateau ramasse-miettes est propre et qu'aucune miette n'est présente. Débranchez l'appareil, retournez-le sur l'évier et secouez-le délicatement pour retirer les miettes restantes.
Le problème n'est pas résolu.	Contactez un centre de service après-vente agréé.

INFORMATIONS RELATIVES À L'ÉLIMINATION

PRODUIT



Aux termes de l'art. 26 du Décret Législatif n° 49 du 14 mars 2014 « Mise en œuvre de la Directive 2012/19/UE relative aux déchets d'équipements électriques et électroniques (DEEE) », la présence du symbole de la poubelle barrée indique que cet appareil ne doit pas être considéré comme un déchet domestique : son élimination doit donc être effectuée par collecte séparée. Une élimination effectuée de manière non sélective peut constituer un dommage potentiel pour l'environnement et la santé. Ce produit peut être retourné au distributeur lors de l'achat d'un nouvel appareil.

L'élimination inappropriée de l'appareil constitue un comportement frauduleux et est passible de sanctions de la part de l'Autorité de sécurité publique. Pour de plus amples informations, veuillez contacter votre administration locale compétente en matière d'environnement.

EMBALLAGE

Pour plus d'informations sur la façon d'éliminer correctement les emballages qui protègent ce produit et ses parties et/ou accessoires, suivre les indications figurant sur l'emballage.

CONDITIONS DE GARANTIE

La Société Tognana Porcellane S.p.A. vous remercie pour votre choix et vous garantit que ses appareils sont le fruit des dernières technologies et recherches.

L'appareil est couvert par la garantie conventionnelle pour une période de DEUX ANS à compter de la date d'achat par le premier utilisateur. Cette garantie est sans préjudice de la validité de la législation en vigueur concernant les biens de consommation (D.L. 6 septembre 2005 n° 206 art. 130).

Pour pouvoir présenter une réclamation au titre de la garantie, le consommateur doit présenter le reçu ou la facture prouvant l'achat du produit.

Si le consommateur souhaite déposer une réclamation au titre de la Garantie, il doit s'adresser au revendeur ou contacter directement Tognana Porcellane S.p.A. à l'adresse électronique suivante :

support@tognana.com, ou au numéro de téléphone **+39 0422 – 6721**.

Les composants ou pièces qui s'avèrent défectueux en raison de causes de fabrication avérées seront réparés ou remplacés gratuitement par notre réseau de service après-vente agréé, pendant la période de garantie susmentionnée.

Les frais de réparation, y compris le coût des pièces de rechange, et les frais d'expédition pour la livraison d'un produit ou d'un composant exempt de défauts sont à la charge de Tognana Porcellane S.p.A.

Tognana Porcellane S.p.A. prendra également en charge les frais d'expédition pour le retour du produit ou du composant défectueux, si Tognana Porcellane S.p.A. ou le centre de service demande la restitution du produit ou du composant défectueux. Toutefois, le consommateur doit supporter les coûts d'un emballage approprié pour le renvoi du produit ou du composant défectueux.

Tognana Porcellane S.p.A. se réserve le droit de remplacer complètement l'appareil, si la réparation est impossible ou trop coûteuse, par un autre appareil identique (ou similaire) pendant la période de garantie.

Dans ce cas, le début de la période de garantie reste celui du premier achat : les services effectués sous garantie ne prolongent pas la période de garantie.

Cet appareil ne pourra jamais être considéré comme défectueux dans ces matériaux ou dans sa fabrication s'il devait être adapté, modifié ou réglé afin de le rendre conforme aux réglementations techniques et/ou de sécurité nationales ou locales en vigueur dans un pays autre que celui pour lequel il a été initialement conçu et fabriqué.

Cet appareil a été conçu et fabriqué pour un usage exclusivement domestique : toute autre utilisation annule la garantie.

La garantie ne couvre pas :

- les pièces sujettes à l'usure ou à la détérioration, ni les pièces nécessitant un remplacement et/ou une maintenance périodique ;*
- l'utilisation professionnelle du produit ;*
- les dysfonctionnements ou tout défaut dû à une installation, configuration, mise à jour incorrecte du logiciel / BIOS / firmware non effectuée par le personnel autorisé de Tognana Porcellane S.p.A. ;*
- les réparations ou interventions effectuées par des personnes non autorisées par Tognana Porcellane S.p.A. ;*
- la manipulation de composants de l'ensemble ou, le cas échéant, du logiciel.*

Toute autre prétention, en particulier les demandes d'indemnisation, est exclue, à moins que la loi n'impose une responsabilité.









À la fin de la période de Garantie, ou pour les produits qui ne sont pas couverts par celle-ci, Tognana Porcellane S.p.A. reste à la disposition du client final pour toute question ou information. De plus amples informations sont également disponibles sur notre site web : www.tognana.com



Tognana se réserve la faculté d'apporter toutes les modifications nécessaires à l'amélioration esthétique du produit, à tout moment et sans préavis.

Estimado Cliente:

gracias por elegir nuestra tostadora destinada a tostar el pan para consumo doméstico. Tognana Porcellane S.p.A. declina toda responsabilidad por cualquier daño que pueda derivarse directa o indirectamente a personas, cosas y animales domésticos como consecuencia de la inobservancia de todas las prescripciones indicadas en el "Manual del usuario" relativas a la instalación, uso y mantenimiento del aparato.

SÍMBOLOS EN EL MANUAL/PRODUCTO Y SU SIGNIFICADO

	Este símbolo indica que se debe leer atentamente este manual antes de utilizar el aparato. Prestar especial atención a las instrucciones de seguridad. Conservar este manual con cuidado, ya que forma parte integrante del producto.
	PELIGRO: la palabra indica un peligro potencial inminente con un alto nivel de riesgo que, si no se evita, tiene una alta probabilidad de causar lesiones graves o la muerte
	ADVERTENCIA: la palabra indica un peligro potencial con un nivel de riesgo medio que, si no se evita, tiene una alta probabilidad de causar lesiones graves o la muerte
	PRECAUCIÓN: la palabra indica un peligro potencial con un nivel de riesgo bajo que, si no se evita, tiene la probabilidad de provocar lesiones leves o moderadas.
	ATENCIÓN - SUPERFICIE CALIENTE - ¡PELIGRO DE QUEMADURAS! : El símbolo indica que la temperatura superficial de la zona sobre la que se aplica puede alcanzar valores peligrosos, por lo que debe evitarse el contacto directo con la piel y tejidos/materiales sensibles al calor.
	Clase I: Este símbolo indica que la protección del aparato no se basa únicamente en el aislamiento principal, sino que requiere una medida de seguridad adicional.
	NOTA IMPORTANTE: las palabras indican información útil para el uso correcto del producto.
	Este símbolo en el producto o en el embalaje indica que el aparato, al final de su vida útil, debe recogerse por separado de otros residuos para su correcto tratamiento y reciclado.

	<p>Este símbolo indica que el aparato cumple los requisitos de seguridad de los reglamentos/directivas de la Comunidad Europea.</p>
	<p>Este símbolo indica que los MOCA (materiales y artículos en contacto con alimentos) son aptos para el contacto con alimentos.</p>

SEGURIDAD DEL PRODUCTO



NOTAS IMPORTANTES SOBRE EL USO CORRECTO

1. Este aparato está destinado exclusivamente para tostar el pan para consumo doméstico.
2. Este aparato está destinado al uso doméstico y a aplicaciones similares, como:
 - *zonas de cocina del personal de tiendas, oficinas y otros lugares de trabajo;
 - *agroturismos;
 - *clientes de hoteles, pensiones y otros entornos de tipo residencial;
 - *ambientes tipo bed and breakfast.
3. Este producto no es un juguete.
4. No dejar ninguna parte del embalaje (bolsas de plástico, espuma de poliestireno, etc.) al alcance de niños o personas incapacitadas, ya que estos objetos son fuentes potenciales de peligro (por ejemplo, riesgo de asfixia).
5. Utilizar el producto solo para el fin para el que fue diseñado. El fabricante no se hace responsable de los daños y heridas causados por un uso incorrecto.
6. Las reparaciones o modificaciones no autorizadas invalidarán la garantía.
7. No utilizar al abierto.
8. No dejar nunca el aparato encendido sin vigilancia.
9. No colocar sobre o cerca de una cocina de gas o eléctrica caliente o en un horno caliente.
10. Antes de usar el aparato, colocarlo sobre una superficie sólida, plana, horizontal no inflamable.
11. Para apagar el aparato manualmente, pulsar el botón de apagado.

12. No colocar nunca la tostadora en el lavavajillas.
13. Utilizar únicamente accesorios y piezas de repuesto originales o recomendados por el fabricante.
14. Colocar siempre las rebanadas de pan o los alimentos en las pinzas adecuadas y procure no colocar alimentos demasiado grandes en relación con la capacidad de las ranuras de cocción.



PELIGRO

PRODUCTO

1. Antes de conectar la tostadora a la red eléctrica, comprobar que la tensión indicada en el aparato se corresponde con el de su vivienda.
Conectar el aparato a una toma de corriente con una toma de tierra eficaz. El fabricante no puede ser considerado responsable de los accidentes causados por la falta de conexión a tierra del sistema.
2. El aparato puede ser utilizado por niños de al menos 8 años de edad y por personas con capacidades físicas, sensoriales o mentales reducidas, o con falta de experiencia o de los conocimientos necesarios, siempre que estén supervisados o hayan recibido instrucciones relativas al uso seguro del aparato y comprendan los peligros que conlleva. Los niños no deben jugar con el aparato. La limpieza y el mantenimiento que debe realizar el usuario no deben ser realizados por niños sin vigilancia.
3. Vigilar a los niños para que no jueguen con el aparato.
4. No introducir objetos metálicos en las ranuras del aparato.
5. Para evitar cortocircuitos, no introducir alimentos voluminosos o envueltos en aluminio, ni utensilios metálicos.
6. No cocinar, calentar o tostar galletas de arroz, pan ya tostado o productos diferentes del pan.
7. Los alimentos quemados pueden incendiarse. Por lo tanto, no deje la tostadora encendida sin vigilancia y configure un grado de tostado más bajo en el caso de rebanadas de pan finas o ya tostadas, que pueden quemarse más fácilmente.
8. No recalentar nunca alimentos rellenos, ya que podrían derramarse en el aparato y provocar un incendio.

9. Limpiar la bandeja recogemigas con frecuencia. Las migas acumuladas en la bandeja recogemigas podrían incendiarse si no se vacía periódicamente.
10. La superficie externa podría recalentarse cuando el aparato está en funcionamiento.
11. Desconectar la tostadora de la toma al moverla o cuando no se utilice.
12. Dejar enfriar la tostadora antes de limpiarla.
13. El uso incorrecto del producto puede causar daños o heridas.
14. Para evitar descargas eléctricas, no sumergir el cuerpo del producto en agua u otros líquidos. No tocar el aparato con las manos mojadas o con los pies descalzos.
15. Este aparato no contiene piezas reparables. No intente repararlo usted mismo. Haga que el mantenimiento sea llevado a cabo por un centro de servicio cualificado, utilizando únicamente piezas de recambio idénticas. Esto garantizará el mantenimiento de la seguridad del producto.
16. No utilizarlo si el aparato se ha caído o ha sufrido algún tipo de daño. No intente repararlo usted mismo. Ponerse en contacto con el distribuidor para la reparación/sustitución, si está en garantía, o con el servicio de atención al cliente.
17. No utilizar el aparato en ambientes con alta temperatura, muy húmedos, mojados o cerca de material inflamable (cortinas, manteles, etc.).
18. No cubrir el aparato mientras esté en uso o cuando esté enchufado aunque no se esté utilizando.
19. Se recomienda no utilizar la tostadora debajo de armarios colgantes.

CABLE Y ENCHUFE

1. El cable de alimentación debe enchufarse a una toma de corriente de CA (corriente doméstica estándar). No utilizar otras tomas eléctricas.
2. En caso de incompatibilidad entre el enchufe y la clavija del aparato, haga sustituir el enchufe por otro de tipo adecuado por personal cualificado. No se recomienda el uso de adaptadores, tomas múltiples, y/o alargadores. En caso de que sea necesario utilizarlos, utilizar únicamente adaptadores y cables alargadores simples o múltiples que cumplan las normas de

seguridad vigentes, procurando no superar el límite de potencia marcado en el adaptador y/o el cable alargador.

3. No utilizar el cable de alimentación si está dañado.
4. Para evitar descargas eléctricas, no sumergir el cable de alimentación en agua u otros líquidos.
5. El cable de alimentación debe utilizarse en un lugar seco y limpio. El uso en entornos húmedos o sucios puede provocar riesgo de incendio, descarga eléctrica o electrocución.
6. No tocar el cable o el enchufe de corriente con las manos mojadas.
7. No colgar el cable de la superficie de trabajo.
8. Atención a no tirar o tropezar con el cable de alimentación. Mantener el cable alejado de fuentes de calor, objetos calientes o llamas abiertas.
9. Desconectar el cable de la red eléctrica antes de limpiarlo y cuando no se utilice. Para desconectar el aparato, apagarlo y desenchufarlo de la toma de corriente. No tirar el cable, sujetar el enchufe.
10. Conectar siempre primero el enchufe al aparato y, después, enchufar el cable a la toma de corriente. Asegurarse de que el cable esté completamente extendido.
11. El cable no debe retorcerse ni enrollarse alrededor del aparato.
12. No utilizar el aparato si el cable de alimentación está dañado. No intente repararlo usted mismo. Ponerse en contacto con el distribuidor para la reparación/sustitución, si está en garantía, o con el servicio de atención al cliente.
13. No utilizar alargadores, regletas o dispositivos con temporizador.



¡PELIGRO QUEMADURAS!

1. No tocar las partes calientes del aparato para evitar quemaduras (la parte metálica de las pinzas, las celdas de cocción, las partes en contacto con las rejillas en metal). Utilizar las asas de las pinzas o los botones correspondientes

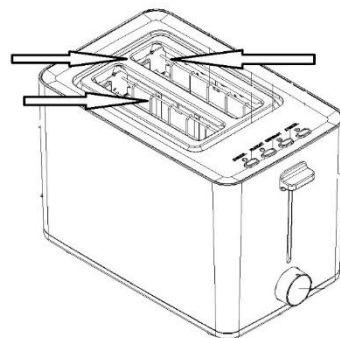

CONFORMIDAD DEL PRODUCTO

El fabricante Tognana Porcellane S.p.A. Declara que el producto Tostadora con pinzas Mod. Iridea cumple con la Directiva 2014/30/UE del Parlamento Europeo y del Consejo, del 26 de febrero de 2014, relativa a la armonización de las legislaciones de los Estados miembros en materia de compatibilidad electromagnética.

El fabricante Tognana Porcellane S.p.A. Declara que el producto Tostadora con pinzas Mod. Iridea cumple con la Directiva 2014/35/UE del Parlamento Europeo y del Consejo, de 26 de febrero de 2014, relativa a la aproximación de las legislaciones de los Estados miembros sobre la comercialización de material eléctrico destinado a utilizarse con determinados límites de tensión.

El fabricante Tognana Porcellane S.p.A. Declara que el producto Tostadora con pinzas Mod. Iridea cumple con la Directiva 2009/125/CE del Parlamento Europeo y del Consejo, del 21 de octubre de 2009, por la que se insta un marco para el establecimiento de requisitos de diseño ecológico aplicables a los productos relacionados con la energía

El fabricante Tognana Porcellane S.p.A. declara que el producto Tostadora con pinzas Mod. Iridea cumple con la Directiva 2011/65/UE del Parlamento Europeo y del Consejo, de 8 de junio de 2011, y a la posterior Directiva Delegada 2015/863 de la Comisión sobre restricciones a la utilización de determinadas sustancias peligrosas en aparatos eléctricos y electrónicos.

DATOS TÉCNICOS

- Potencia: 850W
- Tensión de entrada: 220-240Vac ~ 50-60Hz; 16A
- Tamaños: 33 x 16,1 x 23,5 cm
- Peso neto: 1340 g

COMPONENTES

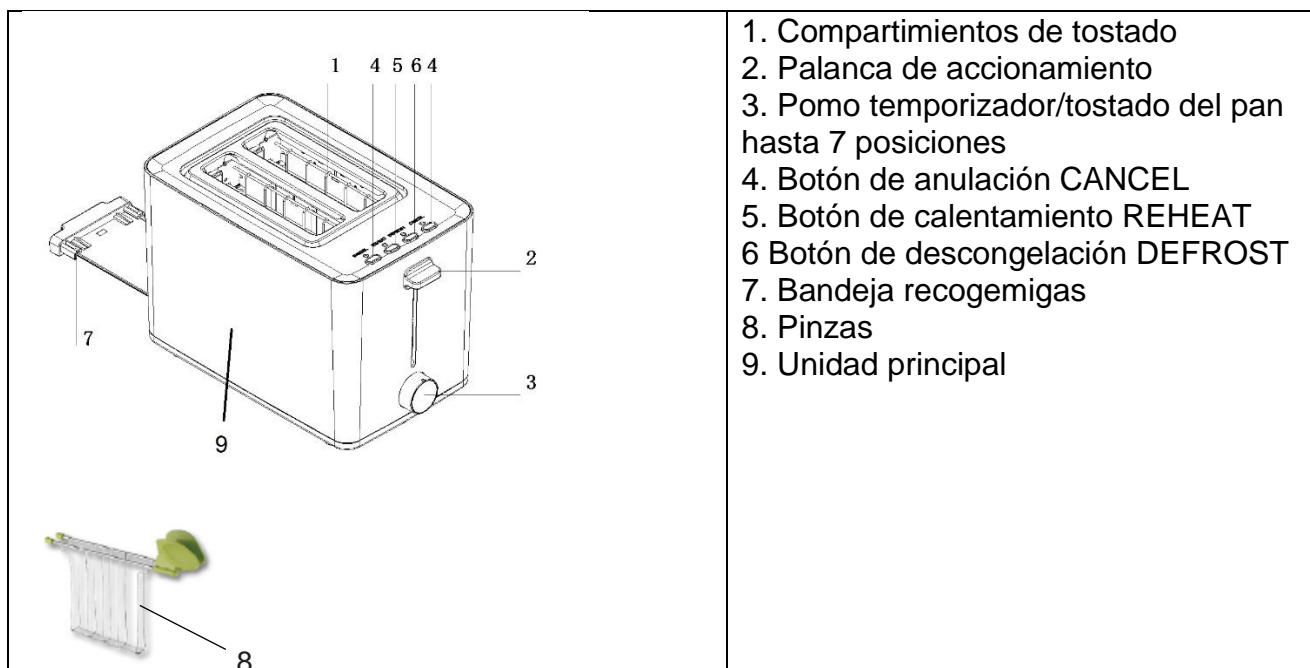

ANTES DEL PRIMER USO

1. Desembalar los distintos componentes, asegurarse de su integridad y de que estén completos, y retirar con cuidado las eventuales protecciones y etiquetas. El paquete contiene:
 - 1 Tostadora
 - 2 Pinzas
 - N. 1 Manual de usuario
2. Asegurarse de que todas las piezas estén correctamente ensambladas y en su sitio antes de usarlas.
3. Si se está usando la tostadora por primera vez, se recomienda lavar todas las partes removibles que estarán en contacto con los alimentos siguiendo las indicaciones del párrafo “Limpieza y Mantenimiento”.

TECLAS DE FUNCIÓN

CANCEL: Botón Anular

Pulsar el botón CANCEL para interrumpir el tostado el cualquier momento.

REHEAT: Botón de calentamiento

Pulsar el botón REHEAT para tostar el pan caliente después de haber bajado la palanca de accionamiento.

DEFROST: Botón de descongelación:

Pulsar el botón DEFROST para tostar el pan congelado después de haber bajado la palanca de accionamiento.

FUNCIONAMIENTO



NOTA IMPORTANTE: Hacer funcionar vacía en el primer uso para dispersar los humos y el típico olor de nuevo.

1. Colocar la tostadora en una superficie plana, estable horizontal y no inflamable.
2. La mayoría del pan se puede tostar. Sin embargo, la rebanada no debe ser demasiado gruesa para que no se atasque en el compartimento de tostado y tocar las paredes interiores.
3. Después de colocar los alimentos en las pinzas, introducirlos en el interior de los compartimentos y seleccionar el nivel de tostado deseado (tiempo de tostado) con el mando de tostado, teniendo en cuenta que en la posición 1 el aparato se apaga al cabo de 1 minuto, aumentando el tiempo en 15 segundos con cada posición sucesiva hasta la posición 7 donde alcanza un tiempo de unos 2 minutos y medio.

El tiempo de cocción depende del espesor, del tipo de pan y del nivel de cocción deseado.

Indicativamente:

Posición pomo	Tipo de pan
1-3	Fino
4-5	Normal
6-7	Grueso

4. Presionar hacia abajo la palanca de accionamiento hasta que se bloquee.
5. Al final del tiempo configurado, la palanca de accionamiento regresará a la posición original y el aparato se apagará automáticamente.
6. Si se desea calentar alimentos congelados, pulsar el botón DEFROST después de haber bajado

la palanca de accionamiento. En este caso el tiempo de cocción configurado aumenta en un 20%.

7. Si en cambio, solo se desea calentar, pulsar el botón REHEAT después de haber bajado la palanca. En este caso el tiempo de cocción está fijo y corresponde a unos 25 segundos.
8. Pulsar el botón CANCEL si se desea interrumpir el funcionamiento del aparato.
9. Ahora es posible retirar los alimentos agarrando las asas de las pinzas.



ATENCIÓN – ¡SUPERFICIE CALIENTE!: La superficie de la parrilla y las ranuras de tostado se calientan mucho, retirar el pan tostado con cuidado de no quemarse.

10. Si se desea realizar una nueva cocción, dejar enfriar el aparato durante aproximadamente un minuto.

CONSEJOS ÚTILES

1. El pan tostado puede estar muy caliente. Manipular con cuidado.
2. Desconectar el cable y mover la palanca de accionamiento hacia arriba y hacia abajo varias veces para levantar el pan "atascado".
3. No hacer funcionar el aparato vacío (sin rebanadas de pan), excepto en el primer uso cuando sea nuevo.
4. No utilizar rebanadas de pan muy finas o rotas.
5. No introducir alimentos que puedan gotear durante la cocción, ya que pueden provocar incendios, además de dificultar la limpieza.
6. Es importante limpiar la bandeja recogemigas antes de cada uso.
7. Utilizando la tostadora con un grado de tostado bajo, el relleno final puede salir tibio. En este caso, dejar los alimentos dentro de la ranura de cocción durante 1-2 minutos después del tostado.
8. Para obtener mejores resultados, recomendamos dejar los alimentos a temperatura ambiente durante 2-3 minutos antes de usarlos.
9. No introducir (forzando) alimentos demasiado grandes.
10. No introducir las manos, tenedores u otros utensilios en el interior de la tostadora para extraer el pan, ya que podría dañar las resistencias del aparato. Desconectar el enchufe, colocarlo boca abajo y sacudirlo suavemente para eliminar los restos de comida pegados.

LIMPIEZA Y MANTENIMIENTO

Antes de la limpieza, desenchufar siempre la tostadora de la toma de corriente y dejar que se enfríe completamente.

1. Limpieza del exterior de la tostadora

Limpiar la parte externa de la tostadora con un paño suave ligeramente humedecido o una esponja y secarla con un paño.



PELIGRO! NO METER EN EL LAVAVAJILLAS NI SUMERGIR EN LÍQUIDOS.

2. Limpiar las pinzas

Limpiar las pinzas con agua y detergente o en el lavavajillas sin superar la temperatura de 55 °C.

3. Limpiar la bandeja recogemigas

Vaciar frecuentemente la bandeja recogemigas y limpiarla con agua y detergente.

NOTAS IMPORTANTES :

1. No usar detergentes químicos, lana de acero o detergentes abrasivos para la limpieza.
2. Las migas acumuladas en la bandeja recogemigas podrían incendiarse si no se vacía periódicamente.

4. Almacenamiento

Dejar que el aparato se enfríe completamente antes de guardarlo o de enrollar el cable de alimentación.

Cuando no se utiliza el aparato, el cable de alimentación puede rebobinarse en el compartimento para cables situado debajo del mismo.

Comprobar que no haya residuos de pan dentro del aparato.

Asegurarse de que todas las piezas estén limpias y secas antes de guardarlas.

No guardar nunca el aparato cuando aún esté húmedo.

Se recomienda conservar el aparato en un lugar seco, limpio y lejos de humedad y polvo.

SOLUCIÓN DE LOS PROBLEMAS

PROBLEMA	SOLUCIÓN
La tostadora no funciona	Controlar que el enchufe del aparato está correctamente insertado en la toma de corriente.
El pan está bloqueado en la tostadora	Desconectar la tostadora y dejarla enfriar. Quitar con cuidado la rebanada o las rebanadas de la tostadora. Si es necesario, colocar la tostadora boca abajo sobre el fregadero y sacudirla suavemente para quitar el pan pegado. No utilizar objetos metálicos para quitar el pan. No tocar las partes metálicas dentro de la tostadora. Si el pan se atascó porque era demasiado grueso, cortarlo en rebanadas más finas o retirar parte del contenido.
La rebanada tostada está demasiado oscura o demasiado clara.	El nivel de tostado seleccionado es demasiado alto o demasiado bajo. Seleccionar una configuración diferente.
La tostadora emite humo	El nivel de tostado seleccionado es demasiado elevado para el tipo de pan tostado. Pulsar el botón CANCEL para interrumpir el ciclo de tostado. Asegurarse de que la bandeja recogemigas esté limpia y no tenga migas. Desconectar el aparato, colocarlo boca abajo en el fregadero y sacudirlo suavemente para quitar eventuales migas residuales.
El problema no se resuelve.	Dirigirse a un centro de asistencia autorizado.

INFORMACIÓN SOBRE LA ELIMINACIÓN

PRODUCTO



De conformidad con el Art. 26 del Decreto Legislativo 14 de marzo de 2014, N.º 49 "Aplicación de la Directiva 2012/19/UE sobre residuos de aparatos eléctricos y electrónicos (RAEE)", la presencia del símbolo del contenedor con ruedas tachado indica que este aparato no debe considerarse como residuo urbano: por lo tanto, su eliminación debe realizarse mediante recogida selectiva. La eliminación llevada a cabo de forma no diferenciada puede ser potencialmente perjudicial para el medio ambiente y la salud. Este producto puede ser devuelto al distribuidor al comprar un nuevo aparato.

La eliminación inadecuada del equipo constituye una conducta fraudulenta y está sujeta a sanciones por parte de la Autoridad de Seguridad Pública. Para más información es posible dirigirse a la administración local competente en materia ambiental.

EMBALAJE

Para obtener información sobre cómo desechar correctamente el embalaje que protege este producto y sus piezas y/o accesorios, siga las instrucciones del embalaje.

CONDICIONES DE GARANTÍA

La empresa Tognana Porcellane S.p.A. le agradece su elección y le garantiza que sus aparatos son el resultado de las últimas tecnologías e investigaciones.

El aparato está cubierto por la garantía convencional durante un periodo de DOS AÑOS a partir de la fecha de compra por parte del primer usuario. Esta garantía no afecta a la validez de la normativa vigente en materia de bienes de consumo (D.L. 6 de septiembre de 2005 N.º 206 Art. 130).

Para poder presentar una reclamación en virtud de la Garantía, el consumidor debe presentar el recibo o la factura que acredite la compra del producto.

*Si el consumidor desea presentar una reclamación en virtud de la Garantía, deberá ponerse en contacto con el distribuidor o contactar directamente con Tognana Porcellane S.p.A. en la dirección de correo electrónico: support@tognana.com, o al número de teléfono **+39 0422 – 6721**.*

Los componentes o piezas que resulten defectuosos por causas de fabricación establecidas serán reparados o sustituidos gratuitamente por nuestra red de asistencia autorizada durante el periodo de garantía mencionado.

Los costes de reparación, incluidos los costes de las piezas de recambio, y los costes de envío para la entrega de un producto o componente sin defectos correrán a cargo de Tognana Porcellane S.p.A. Tognana Porcellane S.p.A. también correrá con los gastos de envío para la devolución del producto o componente defectuoso si Tognana Porcellane S.p.A. o el centro de asistencia solicitan la devolución del producto o componente defectuoso. No obstante, el consumidor deberá correr con los gastos de un embalaje adecuado para la devolución del producto o componente defectuoso.

Tognana Porcellane S.p.A. se reserva el derecho de sustituir el aparato en su totalidad por otro idéntico (o similar) durante el periodo de garantía si la reparación es imposible o demasiado costosa.

En este caso, el periodo de garantía sigue siendo el de la primera compra: el rendimiento en garantía no amplía el periodo de garantía.

Este aparato no se considerará nunca defectuoso en cuanto a materiales o mano de obra si tiene que ser adaptado, modificado o ajustado para cumplir con las normas nacionales o locales de seguridad y/o técnicas vigentes en un país distinto de aquel para el que fue originalmente diseñado y fabricado.

Este aparato ha sido diseñado y fabricado únicamente para uso doméstico: cualquier otro uso anulará la garantía.

La garantía no cubre:

- las piezas sujetas a desgaste o rotura, ni las piezas que requieren una sustitución y/o mantenimiento periódico;*
- el uso profesional del producto;*
- el mal funcionamiento o los defectos debidos a una incorrecta instalación, configuración, actualización de software / BIOS / firmware no realizados por el personal autorizado de Tognana Porcellane S.p.A.;*
- reparaciones o intervenciones realizadas por personas no autorizadas por Tognana Porcellane S.p.A.;*
- manipulación de los componentes del montaje o, en su caso, del software.*









Quedan excluidas otras reclamaciones, en particular las de indemnización, a menos que la responsabilidad sea obligatoria por ley.



Al final del período de validez de la Garantía, o para los productos que no están cubiertos por ella, Tognana Porcellane S.p.A. queda a disposición del cliente para cualquier pregunta o información. También puede encontrar más información en nuestro sitio web: www.tognana.com

Tognana se reserva el derecho a realizar los cambios necesarios para la mejora estética y cualitativa del producto, en cualquier momento y sin previo aviso.

Poštovani/a,
zahvaljujemo što ste odabrali naš toster za tostiranje kruha za kućnu upotrebu. Tognana Porcellane S.p.A. odbija svaku odgovornost za sve štete koje mogu izravno ili neizravno nastati na osobama, stvarima i domaćim životinjama nastale ukoliko niste pratili odredbe navedene u „Priručnik za uporabu“ kada se radi o postavljanju, uporabi i održavanju uređaja.

SIMBOLI NAZOČNI U PRIRUČNIKU/ NA UREĐAJU I NJIHOVO ZNAČENJE

	<p>Ovaj simbol označava da je potrebno pažljivo pročitati ovaj priručnik prije uporabe. Obratite posebnu pozornost na sigurnosne informacije. Pažljivo sačuvajte ovaj priručnik kao sastavni dio proizvoda.</p>
	<p>OPASNOST: riječ označava potencijalnu neizbježnu opasnost s visokom razinom rizika koja, ako se ne izbjegne, ima veliku mogućnost da izazove teške ozljede ili smrt</p>
	<p>OBAVIJEST: riječ označava potencijalnu opasnost sa srednjom razinom rizika koja, ako se ne izbjegne, ima visoku mogućnost izazivanja teških ozljeda ili smrti</p>
	<p>POZORNOST: riječ označava potencijalnu opasnost s niskom razinom rizika koja, ako se ne izbjegne, mogla bi dovesti do manjih ili srednjih rizika.</p>
	<p>POZORNOST - VRUĆA POVRŠINA - OPASNOST OD OPEKOTINA!: Simbol označava da površinska temperatura područja na koje se nanosi može doseći opasne vrijednosti i zbog toga se mora izbjegavati izravan kontakt s kožom i tkaninama/materijalima osjetljivim na toplinu.</p>
	<p>Klasa I: ovaj simbol označava da se zaštita opreme ne temelji samo na osnovnoj izolaciji, već zahtijeva dodatne sigurnosne mjere.</p>
	<p>VAŽNA ZABILJEŠKA: ove riječi označavaju korisne informacije za uporabu proizvoda.</p>
	<p>Ovaj simbol koji se nalazi na proizvodu ili na njegovom pakiranju označava da se uređaj, na kraju svog roka trajanja, mora baciti odvojeno od drugog otpada kako bi se omogućio njegov ispravan tretman i recikliranje.</p>

	<p>Ovaj simbol pokazuje da je uređaj sukladan sigurnosnim zahtjevima kojeg predviđaju uredbе/ direktive europske zajednice.</p>
	<p>Ovaj simbol pokazuje da MOCA (materijali i predmeti u kontaktu s hranom) odgovara kontaktu s hranom.</p>

SIGURNOST PROIZVODA



VAŽNE OBAVJESTI O ISPRAVNOJ UPORABI

1. Ovaj uređaj je namijenjen isključivo za tostiranje kruha za domaću potrošnju.
2. Ovaj uređaj je namijenjen za kućnu upotrebu i slične primjene, kao što su:
 - * kuhinjski prostori za osoblje u trgovinama, uredima i drugim radnim mjestima;
 - * u agroturizmu;
 - * korisnici hotela, pansiona i drugih stambenih okruženja;
 - * u okruženjima "noćenje i doručak".
3. Ovaj proizvod nije igračka.
4. Ne ostavljajte dijelove ambalaže (plastične vrećice, ekspanzirani polistiren i itd.) u dohvatu djece ili nesamostalnih osoba jer su ti predmeti potencijalni izvori opasnosti (npr. opasnost od gušenja).
5. Koristite proizvod samo u svrhu za koju je dizajniran. Proizvođač nije odgovoran za štetu ili ozljede uzrokovane nepravilnom uporabom.
6. Neovlašteni popravci ili modifikacije poništiti će jamstvo.
7. Nemojte koristiti na otvorenom.
8. Nikada ne ostavljajte uključen uređaj bez nadzora.
9. Nemojte spajati iznad ili u blizini plinskih peći ili vrućih električnih peći ili u vrućoj peći.
10. Prije uporabe postavite uređaj na čvrstu, ravnu, vodoravnu nezapaljivu površinu.
11. Za ručno isključivanje uređaja pritisnite tipku za isključivanje.
12. Nikada ne stavljajte toster u perilicu posuđa.
13. Koristite samo izvorne pribor i zamjenske dijelove ili one koje preporuča proizvođač.
14. Uvijek stavite kriške kruha ili hranu u isporučenu hvataljku i

pazite da ne umetnete hranu koja je prevelika u odnosu na kapacitet otvora za kuhanje.



OPASNOST

PROIZVOD

1. Prije priključivanja toster na električnu mrežu provjerite odgovara li napon naveden na aparatu naponu u vašem domu.
2. Priključite uređaj na električnu utičnicu koja ima učinkovito uzemljenje. Proizvođač se ne može smatrati odgovornim za nezgode uzrokovane neuzemljenjem sustava.
3. Uređaj smiju koristiti djeca starija od 8 godina, osobe sa smanjenim fizičkim, slušnim, mentalnim sposobnostima, ili osobe bez potrebnog znanja ili iskustva, pod uvjetom da su pod nadzorom ili nakon što dobiju upute koje se odnose na sigurnosnu uporabu uređaja i nakon što shvate opasnosti koje su s njim povezane. Djeca se ne smiju igrati s uređajem. Čišćenje i održavanje koje treba obaviti korisnik ne smiju obavljati djeca bez nadzora odraslih.
4. Djecu treba nadzirati kako bi se osiguralo da se ne igraju s uređajem.
5. Nemojte umetati metalne predmete u utore uređaja.
6. Kako biste izbjegli kratki spoj, nemojte umetati glomaznu ili u foliju omotanu hranu ili metalno posuđe.
7. Nemojte kuhati, zagrijavati ili tostirati kolače od riže, već tostirani kruh ili druge proizvode osim kruha.
8. Zagorjela hrana može se zapaliti. Stoga ne ostavljajte toster uključen bez nadzora i postavite niži stupanj tostiranja za tanke kriške kruha ili već prepečenog kruha koji lakše može zagorjeti.
9. Nikada nemojte zagrijavati punjene namirnice koje bi mogle iscuriti unutar uređaja i uzrokovati moguće požare.
10. Često čistite ladicu za mrvice. Mrvice koje se nakupe u ladici za mrvice mogu se zapaliti ako se povremeno ne isprazni.
11. Vanjska površina može postati vruća dok uređaj radi.
12. Isključite toster iz struje kada se krećete i kada se ne koristi.
13. Ostavite toster da se ohladi prije čišćenja.
14. Nepravilna uporaba proizvoda može uzrokovati štete ili ozljede.
15. Kako biste izbjegli strujni udar nemojte tijelo proizvoda namakati

- u vodu niti druge tekućine. Ne dirajte uređaj mokrim rukama ili bosim nogama.
16. Ovaj uređaj ne sadrži dijelove koji se mogu servisirati. Ne pokušavajte ga sami popraviti. Neka održavanje obavlja kvalificirani servisni centar koristeći samo identične rezervne dijelove. Ovo će jamčiti održavanje sigurnosti proizvoda.
 17. Nemojte koristiti ako je uređaj pao ili je oštećen na neki drugi način. Ne pokušavajte sami popraviti. Kontaktirajte prodavača za popravku/ zamjenu ako je u tijeku jamstveni rok ili pomoć za klijente.
 18. Nemojte koristiti uređaj na visokoj temperaturi, vrlo vlažnom, mokrom okruženju ili u blizini zapaljivog materijala (zavjese, stolnjaci, itd.).
 19. Ne pokrivajte uređaj dok je u upotrebi ili kada je priključen na struju čak i ako nije u upotrebi.
 20. Ne preporuča se da toster koristite ispod zidnih ormarića.

KABEL I UTIKAČ

1. Kabel za napajanje mora biti spojen na AC utičnicu (standardna kućna struja). Nemojte koristiti druge električne utičnice.
2. U slučaju nekompatibilnosti između utičnice i utikača na aparatu, kvalificirani stručnjak mora zamijeniti utičnicu drugom odgovarajućega tipa. Ne preporučuje se uporaba adaptera, višestrukih utičnica i/ili produžnih kabela. Ako je njihova uporaba nužna, koristite samo jednostavne ili višestruke adaptere i produžetke koji su u skladu s trenutnim sigurnosnim standardima, pazite da ne prekoračite ograničenje snage označeno na adapteru i/ili produžetku.
3. Nemojte koristiti kabel za napajanje ako je oštećen.
4. Kako biste izbjegli strujni udar, ne uranjajte kabel za napajanje u vodu ili druge tekućine.
5. Kabel za napajanje mora se koristiti na suhom i čistom mjestu. Uporaba u vlažnom ili prljavom okolišu može dovesti do nesreća, strujnih udara ili eksplozija.
6. Ne dirajte kabel za napajanje ili utikač mokrim rukama.
7. Ne dopustite da kabel visi preko radnog stola.
8. Pazite da ne povučete kabel za napajanje ili se ne spotaknete o njega. Držite kabel dalje od izvora topline, vrućih predmeta ili

otvorenog plamena.

9. Isključite kabel iz električne mreže prije čišćenja i kada se ne koristi. Za odspajanje ugashite uređaj a zatim izvadite utikač iz utičnice. Nemojte povlačiti za kabel već uzmite utikač u ruku.
10. Uveijk najprije uključite utikač u uređaj a zatim spojite kabel na zidnu utičnicu. Provjerite je li kabel potpuno rastegnut.
11. Kabel ne smije biti uvrnut ili omotan oko uređaja.
12. Nemojte koristiti uređaj ako je kabel za napajanje oštećen. Ne pokušavajte sami popraviti. Kontaktirajte prodavača za popravku/ zamjenu ako je u tijeku jamstveni rok ili pomoć za klijente.
13. Nemojte koristiti produžne kabele, razdjelnike ili uređaje mjeriće vremena.



OPASNOST OD OPEKOTINA!

1. Nemojte dodirivati vruće dijelove uređaja kako biste izbjegli opekline (metalni dio hvataljki, ćelije za kuhanje, dijelovi u kontaktu s metalnim rešetkama). Koristite drške hvataljki ili odgovarajuće gumbe.

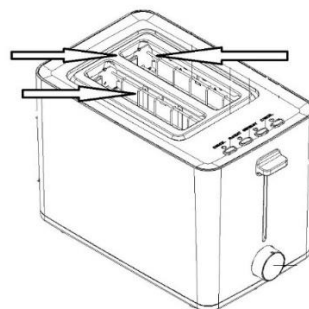

SUKLADNOST PROIZVODA

Proizvođač Tognana Porcellane S.p.A. izjavljuje da je proizvod Toster s hvataljkama Mod. Iridea u skladu s Direktivom 2014/30/EU Europskog parlamenta i Vijeća od 26. veljače 2014. o usklađivanju zakona država članica koji se odnose na elektromagnetsku kompatibilnost.

Proizvođač Tognana Porcellane S.p.A. izjavljuje da je proizvod Toster s hvataljkama Mod. Iridea u skladu s Direktivom 2014/35/EU Europskog parlamenta i Vijeća od 26. veljače 2014. o usklađivanju zakona država članica koji se odnose na stavljanje na raspolaganje na tržištu električne opreme namijenjene uporabi unutar određenog napona granice.

Proizvođač Tognana Porcellane S.p.A. izjavljuje da je proizvod Toster s hvataljkama Mod. Iridea u skladu s Direktivom 2009/125/EZ Europskog parlamenta i Vijeća od 21. listopada 2009., koja se odnosi na uspostavu okvira za razvoj specifikacija za eko-dizajn proizvoda povezanih s energijom

Proizvođač Tognana Porcellane S.p.A. izjavljuje da je proizvod Toster s hvataljkama Mod. Iridea u skladu s Direktivom 2011/65/EU Europskog parlamenta i Vijeća od 8. lipnja 2011. i naknadnom Delegiranom Direktivom Komisije 2015/863 o ograničenju uporabe određenih opasnih tvari u električnoj i elektroničkoj opremi.

TEHNIČKI PODACI

- Snaga: 850 W
- Ulazni napon: 220-240 Vac ~ 50-60 Hz; 16 A
- Dimenzije: 33 x 16,1 x 23,5 cm
- Neto težina: 1340 g

KOMPONENTE

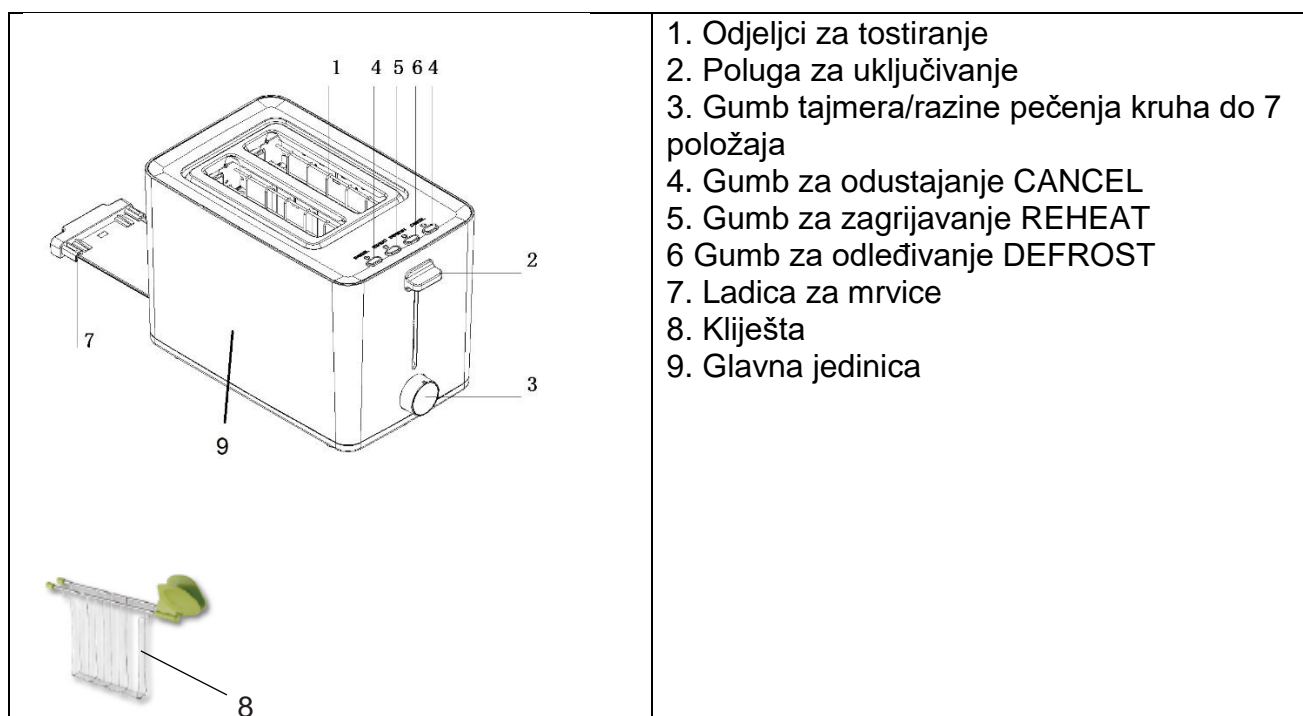

PRIJE PRVE UPORABE

1. Izvadite različite komponente iz pakiranja, provjerite njihovu cjelovitost i cjelovitost, pažljivo uklonite sve zašтите i naljepnice. Paket sadrži:
 - 1 Toster
 - 2 Hvataljke
 - 1 Priručnik za uporabu
2. Provjerite jesu li svi dijelovi ispravno sastavljeni i na mjestu prije upotrebe.
3. Ako toster koristite prvi put, savjetuje se da operete sve uklonjive dijelove koji će doći u dodir s hranom, prema uputama u odjeljku "Čišćenje i održavanje".

FUNKCIJSKE TIPKE

CANCEL: Gumb za odustajanje
Pritisnite gumb CANCEL za prekid tostiranja u bilo kojem trenutku.

REHEAT: Gumb za grijanje
Pritisnite tipku REHEAT za tostiranje vrućeg kruha nakon spuštanja upravljačke poluge.

DEFROST: Gumb za odleđivanje:
Pritisnite tipku DEFROST za tostiranje smrznutog kruha nakon spuštanja upravljačke poluge.

RAD



VAŽNA ZABILJEŠKA: Pri prvoj uporabi koristite toster na prazno kako biste uklonili pare i tipičan novi miris.

1. Postavite toster na ravnu, stabilnu vodoravnu i nezapaljivu površinu.
2. Većina kruha može se tostirati. Međutim, kriška ne smije biti predebela kako ne bi zapela u pretincu za tostiranje i dodirivala unutarnje stijenke.
3. Nakon što stavite namirnicu u hvataljke, stavite ih u odjeljke i odaberite željenu razinu pečenja (vrijeme pečenja) pomoću odgovarajućeg gumba, imajući na umu da se u položaju 1 uređaj isključuje nakon 1 minute, povećavajući vrijeme za 15 sekundi na svaku sljedeću poziciju do pozicije 7 gdje postiže vrijeme od oko 2 i pol minute.

Vrijeme tostiranja ovisi o debljini, vrsti kruha i željenoj razini pečenosti.

Indikativno:

Položaj ručice	Vrsta kruha
1-3	Tanak
4-5	Normalan
6-7	Debeo

4. Pritisnite upravljačku polugu prema dolje dok se ne zaključa.
5. Nakon isteka podešenog vremena upravljačka poluga će se vratiti u prvobitni položaj i uređaj će se automatski isključiti.
6. Ako želite podgrijati zamrznutu hranu, pritisnite tipku DEFROST nakon spuštanja upravljačke poluge. U tom se slučaju podešeno vrijeme kuhanja povećava za otprilike 20%.
7. Ako pak želite samo zagrijati, nakon spuštanja poluge pritisnite tipku REHEAT. U ovom slučaju vrijeme kuhanja je fiksno i odgovara otprilike 25 sekundi.
8. Pritisnite tipku CANCEL ako želite prekinuti rad uređaja.

9. Sada je moguće izvaditi hranu hvatanjem ručki hvataljki.



POZORNOST – VRUĆA POVRŠINA! Površina rešetke i otvori za tostiranje postanu jako vrući, izvadite tostirani kruh pazeći da se ne opečete.

10. Ako želite ponovno tostirati, ostavite uređaj da se ohladi oko minutu.

KORISNI SAVJETI

1. Tost može biti vrlo vruć. Rukujte pažljivo.
2. Isključite kabel i pomaknite upravljačku polugu gore-dolje nekoliko puta kako biste podigli sav "zaglavljani" kruh.
3. Nemojte koristiti uređaj prazan (bez kriški kruha), osim za prvu upotrebu kada je nov.
4. Nemojte koristiti vrlo tanke ili izlomljene kriške kruha.
5. Nemojte stavljati hranu koja može letjeti tijekom kuhanja, može uzrokovati požar i otežati čišćenje.
6. Prije svake upotrebe važno je očistiti posudu za mrvice.
7. Ako se toster koristi na niskoj razini pečenja, nadjev može biti mlak. U tom slučaju ostavite hranu unutar otvora za kuhanje 1-2 minute nakon tostiranja.
8. Za najbolje rezultate preporučujemo da ostavite hranu na sobnoj temperaturi 2-3 minute prije upotrebe.
9. Ne stavljajte (na silu) hranu koja je prevelika.
10. Ne stavljajte ruke, vilice ili drugi pribor u toster kako biste izvadili kruh, jer to može oštetiti grijaće elemente uređaja. Izvucite utikač, okrenite uređaj naopako i lagano ga protresite kako biste uklonili zaglavljenu hranu.

ČIŠĆENJE I ODRŽAVANJE

Prije pristupanja čišćenju, uvijek odspojite toster iz utičnice i pustite da se do kraja ohladi.

1. Očistite toster izvana

Vanjski dio tostera očistite blago navlaženom mekom krpom ili spužvom i osušite krpom.



OPASNOST ! NEMOJTE STAVLJATI U PERILICU POSUĐA ILI URANJATI U TEKUĆINU.

2. Čišćenje hvataljki

Očistite hvataljke vodom i deterdžentom ili u perilici posuđa na temperaturi od 55 °C.

3. Čišćenje ladice za mrvice

Često praznite ladicu za mrvice i čistite je vodom i deterdžentom.

VAŽNE NAPOMENE :

1. Nemojte koristiti kemijska sredstva za čišćenje, čeličnu vunu ili abrazivna sredstva za čišćenje.
2. Mrvice koje se nakupe u ladici za mrvice mogu se zapaliti ako se povremeno ne isprazni.

4. Pohrana

Ostavite uređaj da se potpuno ohladi prije nego što ga spremite ili omotate kabel za napajanje. Kada se uređaj ne koristi, strujni kabel se može namotati u posebno kućište koje se nalazi ispod postolja.

Provjerite nema li ostataka kruha unutar uređaja.

Provjerite jesu li svi dijelovi čisti i suhi prije nego što ih spremite.

Nikada nemojte spremati uređaj dok je još mokar.

Preporuča se čuvanje uređaja na suhom, čistom mjestu zaštićenom od vlage i prašine.

RJEŠAVANJE PROBLEMA

PROBLEM	RJEŠENJE
Toster ne radi	Provjerite je li utikač uređaja ispravno umetnut u utičnicu.
Kruh je zapeo u tosteru	Isključite toster i ostavite da se ohladi. Pažljivo uklonite krišku ili kriške iz tostera. Ako je potrebno, preokrenite toster iznad sudopera i lagano ga protresite kako biste uklonili zalijepljeni kruh. Ne koristite metalne predmete za vađenje kruha. Ne dirajte metalne dijelove unutar tostera. Ako se kruh zalijepi jer je predebeo, narežite ga na tanje šnite, ili uklonite dio sadržaja.
Prepečena kriška je pretamna ili presvijetla.	Odabrana razina pečenja je previsoka ili preniska. Odaberite drugu postavku.
Iz tostera izlazi dim	Odabrana razina zapečenosti je previsoka za vrstu tosta. Pritisnite tipku CANCEL za prekid ciklusa tostiranja. Provjerite je li ladica za mrvice čista i bez mrvica. Isključite uređaj, preokrenite ga iznad sudopera i lagano protresite kako biste uklonili sve preostale mrvice.
Problem nije riješen.	Obratite se ovlaštenom servisu.

INFORMACIJE O BACANJU

PROIZVOD



Sukladno čl. 26 Zakonodavnog dekreta 14. ožujka 2014. br. 49 „Aktualiziranje Direktive 2012/19/EU o bacanju električne i elektroničke opreme (RAEE)“, nazočnost simbola kante koja je prekrivena označava da se ovaj uređaj ne smije smatrati gradskim otpadom: njegovo se bacanje mora obaviti odvojenim sakupljanjem. Zbrinjavanje na neodvojen način može predstavljati potencijalnu štetu za okoliš i zdravlje. Ovaj proizvod se može vratiti distributeru nakon kupnje novog uređaja.

Nepropisno odlaganje uređaja predstavlja prijevaru i podložno je sankcijama Uprave za javnu sigurnost. Za više informacija možete se obratiti lokalnoj upravi nadležnoj za pitanja okoliša.

PAKIRANJE

Za informacije kako ispravno baciti pakiranja koja štite ovaj proizvod i njegove dijelove i/ili pribor, pratite indikacije navedene na pakovanju.

UVJETI JAMSTVA

Tvrtka Tognana Porcellane S.p.A. čestita Vam na odabiru i jamči da su njeni proizvodi plod najnovijih tehnologija i istraživanja.

Uređaj je pokriven konvencionalnim jamstvom u trajanju od DVIJE GODINE od datuma kupnje od strane prvog korisnika. Ovo jamstvo ne utječe na valjanost važećih zakona koji se odnose na robu široke potrošnje

(D.L. 6. rujna 2005. br. 206, čl. 130).

Za reklamaciju iz jamstva potrošač mora predočiti račun ili račun koji potvrđuje kupnju proizvoda.

Ako potrošač želi nešto reklamirati u smislu jamstva, mora se obratiti prodavaču ili izravno kontaktirati Tognana Porcellane S.p.A. na adresu e-pošte: support@tognana.com, ili na broj telefona **+39 0422 – 6721**.

Komponente ili dijelovi za koje se utvrdi da su neispravni zbog utvrđenih proizvodnih uzroka bit će besplatno popravljani ili zamijenjeni od strane naše ovlaštene servisne mreže, tijekom gore navedenog jamstvenog roka.

Troškove popravka, uključujući troškove rezervnih dijelova i troškove dostave za isporuku proizvoda ili komponente bez kvarova snosit će Tognana Porcellane S.p.A.

Tognana Porcellane S.p.A. također mora snositi troškove dostave za povrat neispravnog proizvoda ili komponente, ako Tognana Porcellane S.p.A. ili servisni centar zahtijeva povrat neispravnog proizvoda ili komponente. Međutim, potrošač će morati snositi troškove odgovarajuće ambalaže za povrat neispravnog proizvoda ili komponente.

Tognana Porcellane S.p.A. zadržava pravo potpune zamjene uređaja, ako je popravljivost nemoguća ili preskupa, drugim jednakim (ili sličnim) uređajem tijekom jamstvenog roka.

U tom slučaju, valjanost jamstva ostaje kao kod prve kupnje: usluga obavljena pod jamstvom ne produžuje jamstveni rok.

Ovaj se uređaj nikada neće smatrati neispravnim u materijalima ili proizvodnji ako ga je potrebno prilagoditi, promijeniti ili prilagoditi kako bi bio u skladu s nacionalnim ili lokalnim sigurnosnim i/ili tehničkim standardima koji su na snazi u zemlji koja nije ona za koju je izvorno dizajniran i proizveden.

Ovaj uređaj je dizajniran i napravljen samo za kućnu uporabu: svaka druga uporaba poništiti će jamstvo.

Jamstvo ne pokriva:

- dijelove podložni habanju, niti one dijelove koji zahtijevaju periodičnu zamjenu i/ili održavanje;
- profesionalnu uporabu proizvoda;
- kvarove ili bilo kakve nedostake uzrokovane neispravnom instalacijom, konfiguracijom, ažuriranjem softvera / BIOS-a / firmvera koje nije izvršilo ovlašteno osoblje Tognana Porcellane S.p.A.;
- popravke ili intervencije koje provode osobe koje nisu ovlaštene od strane Tognana Porcellane S.p.A.;
- manipulaciju komponentama sklopa ili, gdje je primjenjivo, softverom.

Daljnji zahtjevi, posebno zahtjevi za naknadu, su isključeni, osim ako je odgovornost propisana zakonom.

Na kraju jamstvenog razdoblja ili za proizvode koji nisu obuhvaćeni jamstvom, Tognana Porcellane S.p.A. ostaje na raspolaganju krajnjem kupcu za sva pitanja ili informacije. Dodatne informacije dostupne su i na našoj web stranici: www.tognana.com





Tognana zadržava mogućnost svih potrebnih izmjena za estetsko i kvalitativno poboljšanje proizvoda u svakom trenutku i bez prethodne obavijesti.

Lieber Kunde,

Vielen Dank, dass Sie sich für unseren Toaster entschieden haben, der zum Toasten von Brot für den häuslichen Verzehr bestimmt ist. Tognana Porcellane S.p.A. lehnt Haftung für direkte oder indirekte Personen-, Sach- und Haustierschäden ab, die auf die Nichtbeachtung aller in der entsprechenden „Bedienungsanleitung“ angegebenen Anweisungen zur Installation, Verwendung und Wartung des Geräts zurückzuführen sind.

IM HANDBUCH/AM PRODUKT VORHANDENE SYMBOLE UND IHRE BEDEUTUNG

	Dieses Symbol weist darauf hin, dass dieses Handbuch vor Gebrauch sorgfältig gelesen werden muss. Beachten Sie insbesondere die Sicherheitshinweise. Bewahren Sie dieses Handbuch sorgfältig auf, da es ein wesentlicher Bestandteil des Produkts ist.
	GEFAHR: Das Wort weist auf eine unmittelbar bevorstehende potenzielle Gefahr mit einem hohen Risikograd hin, die, wenn sie nicht vermieden wird, mit hoher Wahrscheinlichkeit zu schweren Verletzungen oder zum Tod führen kann
	WARNUNG: Das Wort weist auf eine potenzielle Gefahr mit mittlerem Risikograd hin, die, wenn sie nicht vermieden wird, mit hoher Wahrscheinlichkeit zu schweren Verletzungen oder zum Tod führen kann
	VORSICHT: Dieses Wort weist auf eine potenzielle Gefahr mit geringem Risikograd hin, die, wenn sie nicht vermieden wird, zu leichten oder mittelschweren Verletzungen führen kann.
	ACHTUNG - HEISSE OBERFLÄCHE - GEFAHR VON VERBRENNUNGEN!: Das Symbol gibt an, dass die Oberflächentemperatur des Anwendungsbereichs gefährliche Werte erreichen kann und aus diesem Grund der direkte Kontakt mit der Haut und mit hitzeempfindlichen Stoffen/Materialien vermieden werden muss.
	Klasse I: dieses Symbol gibt an, dass der Schutz des Geräts nicht allein auf der Hauptisolierung beruht, sondern eine zusätzliche Sicherheitsmaßnahme erfordert.

	WICHTIGER HINWEIS: Diese Wörter weisen auf nützliche Informationen für den korrekten Gebrauch des Produkts hin.
	Dieses Symbol auf dem Produkt oder der Verpackung weist darauf hin, dass das Gerät am Ende seiner Nutzungsdauer getrennt von anderen Abfällen gesammelt werden muss, um eine ordnungsgemäße Behandlung und Wiederverwertung zu ermöglichen.
	Dieses Symbol weist darauf hin, dass das Gerät den Sicherheitsanforderungen entspricht, die von den Vorschriften/Richtlinien der Europäischen Gemeinschaft festgelegt wurden.
	Dieses Symbol weist darauf hin, dass die Materialien und Gegenstände für den Kontakt mit Materialien geeignet sind.

SICHERHEIT DES PRODUKTS



WICHTIGE HINWEISE FÜR EINEN KORREKTEN GEBRAUCH

1. Dieses Gerät ist ausschließlich zum Toasten von Brot für den häuslichen Verzehr bestimmt.
2. Dieses Gerät ist für den Hausgebrauch und ähnliche Anwendungen wie z.B.:
 - *Küchenbereiche für Mitarbeiter in Geschäften, Büros und anderen Arbeitsplätzen;
 - *Ferienhöfe;
 - *Kunden von Hotels, Pensionen und anderen Wohnumgebungen;
 - *Bed & Breakfast-ähnliche Umgebungen.
3. Dieses Produkt ist kein Spielzeug.
4. Lassen Sie Teile der Verpackung (Plastiktüten, Polystyrolschaum usw.) nicht in der Reichweite von Kindern oder nicht selbstständigen Personen liegen, da diese Gegenstände potenzielle Gefahrenquellen (z. B. Erstickungsgefahr) darstellen.
5. Verwenden Sie das Produkt nur für den Zweck, für den es entwickelt wurde. Der Hersteller haftet nicht für Schäden oder Verletzungen, die durch unsachgemäßen Gebrauch entstehen.

6. Unerlaubte Reparaturen oder Änderungen führen zum Erlöschen der Garantie.
7. Nicht im Freien verwenden.
8. Lassen Sie das Gerät niemals unbeaufsichtigt angeschaltet.
9. Stellen Sie das Gerät nicht auf oder in die Nähe von heißen Gas- oder Elektrobrennern oder in einen heißen Ofen.
10. Stellen Sie das Gerät vor dem Gebrauch auf eine feste, flache, horizontale, nicht entflammbare Oberfläche.
11. Um das Gerät manuell abzuschalten, die Ausschalttaste drücken.
12. Geben Sie den Toaster niemals in den Geschirrspüler.
13. Verwenden Sie nur Original-Zubehör und -Ersatzteile oder die vom Hersteller empfohlenen.
14. Legen Sie die Brotscheibe oder Lebensmittel immer in die spezielle Zange und achten Sie darauf, dass Sie keine Speisen einführen, die im Verhältnis zum Fassungsvermögen der Garschlitze zu groß sind.



GEFAHR

PRODUKT

1. Bevor Sie den Toaster an das Stromnetz anschließen, prüfen Sie, ob die auf dem Gerät angegebene Spannung mit der Spannung in Ihrem Zuhause übereinstimmt.
Schließen Sie das Gerät an eine Steckdose an, die über einen wirksamen Erdungsanschluss verfügt. Der Hersteller übernimmt keine Haftung für Unfälle, die durch eine fehlerhafte Erdung der Anlage verursacht werden.
2. Das Gerät kann von Kindern ab 8 Jahren und von Personen mit beeinträchtigten körperlichen, geistigen Fähigkeiten bzw. eingeschränkter Wahrnehmung oder von Personen ohne Erfahrung oder erforderlicher Kenntnis verwendet werden, sofern sie beaufsichtigt oder bezüglich der sicheren Verwendung des Geräts eingewiesen wurden und die damit verbundenen Gefahren verstanden haben. Kinder dürfen nicht mit dem Gerät spielen. Die vom Benutzer auszuführende Reinigung und Wartung darf nicht von Kindern ohne Aufsicht durchgeführt werden.

3. Beaufsichtigen Sie Kinder, damit sie nicht mit dem Gerät spielen.
4. Stecken Sie keine Metallgegenstände in die Schlitze des Geräts.
5. Um Kurzschlüsse zu vermeiden, legen Sie keine großen Lebensmittel oder solche, die in Aluminium eingewickelt sind, oder Metallgegenstände ein.
6. Garen, erhitzen oder tosten Sie keine Reiswaffeln, bereits getoastetes Brot oder andere Produkte als Brot.
7. Verbrannte Lebensmittel können Feuer fangen. Lassen Sie den Toaster daher nicht unbeaufsichtigt eingeschaltet und stellen Sie bei dünnen oder bereits gerösteten Brotscheiben, die leichter anbrennen können, eine niedrigere Röststufe ein.
8. Erhitzen Sie niemals gefüllte oder farcierte Lebensmittel, da diese in das Innere des Geräts kommen und möglicherweise einen Brand verursachen könnten.
9. Reinigen Sie häufig die Krümelschale. Krümel, die sich in der Krümelschale ansammeln, können Feuer fangen, wenn sie nicht regelmäßig geleert wird.
10. Die Außenseite könnte sich während des Betriebs überhitzen.
11. Trennen Sie den Toaster von der Steckdose, wenn er verstellt wird oder wenn er nicht verwendet wird.
12. Lassen Sie den Toaster abkühlen, bevor Sie ihn reinigen.
13. Die unsachgemäße Verwendung des Produkts kann zu Schäden oder Verletzungen führen.
14. Um einen Stromschlag zu vermeiden, tauchen Sie das Produktgehäuse nicht in Wasser oder andere Flüssigkeiten. Berühren Sie das Gerät nicht mit nassen Händen oder nackten Füßen.
15. Dieses Gerät enthält keine reparaturfähigen Teile. Versuchen Sie nicht, ihn selbst zu reparieren. Lassen Sie das Gerät von einem qualifizierten Kundendienstzentrum warten und verwenden Sie nur identische Ersatzteile. Dadurch wird sichergestellt, dass die Sicherheit des Produkts erhalten bleibt.
16. Verwenden Sie das Gerät nicht, wenn es heruntergefallen oder in irgendeiner Weise beschädigt wurde. Versuchen Sie nicht, ihn selbst zu reparieren. Wenden Sie sich zwecks Reparatur/Austausch im Garantiefall an den Händler oder an

- den Kundendienst.
17. Verwenden Sie das Gerät nicht in Umgebungen mit hoher Temperatur, sehr hoher Luftfeuchtigkeit oder Nässe oder in der Nähe von brennbarem Material (Vorhänge, Tischdecken usw.).
 18. Bedecken Sie das Gerät nicht, während es sich in Betrieb befindet oder wenn es an die Stromsteckdose angeschlossen ist, auch wenn es nicht verwendet wird.
 19. Es wird empfohlen, den Toaster nicht unter Hängeschränken zu verwenden.

KABEL UND STECKER

1. Das Versorgungskabel muss an eine WS-Steckdose (Standard-Haushaltsstrom) angeschlossen werden. Verwenden Sie keine andere Steckdose.
2. Im Falle von Inkompatibilität zwischen der Steckdose und dem Stecker des Geräts lassen Sie die Steckdose von qualifiziertem Personal durch eine andere geeigneten Typs ersetzen. Von der Verwendung von Adaptern, Mehrfachsteckdosen und/oder Verlängerungskabeln wird abgeraten. Wenn deren Einsatz erforderlich ist, verwenden Sie nur einfache oder mehrere Adapter und Verlängerungen, die den aktuellen Sicherheitsstandards entsprechen, und achten Sie darauf, die auf dem Adapter und/oder der Verlängerung angegebene Leistungsgrenze nicht zu überschreiten.
3. Verwenden Sie das Versorgungskabel nicht, wenn es beschädigt ist.
4. Um Stromschläge zu vermeiden, das Netzkabel nicht in Wasser oder andere Flüssigkeiten tauchen.
5. Das Versorgungskabel muss an einem trockenen und sauberen Ort verwendet werden. Die Verwendung in feuchten oder schmutzigen Umgebungen kann zu Brand- oder Stromschlaggefahr führen.
6. Berühren Sie das Netzkabel oder den Stecker nicht mit nassen Händen.
7. Lassen Sie das Kabel nicht über der Arbeitsfläche pendeln.
8. Achten Sie darauf, dass Sie nicht am Netzkabel ziehen oder darüber stolpern. Halten Sie das Kabel von Wärmequellen, heißen Gegenständen oder offenen Flammen fern.

9. Trennen Sie das Kabel vor der Reinigung und bei Nichtgebrauch vom Stromnetz. Schalten Sie das Gerät aus und ziehen Sie dann den Stecker aus der Steckdose. Ziehen Sie nicht am Kabel, sondern direkt am Stecker.
10. Schließen Sie immer zuerst den Stecker an das Gerät und dann das Kabel an die Steckdose an. Stellen Sie sicher, dass das Kabel vollständig ausgezogen ist.
11. Das Kabel darf nicht verdreht oder um das Gerät gewickelt werden.
12. Verwenden Sie das Gerät nicht, wenn das Versorgungskabel beschädigt ist. Versuchen Sie nicht, ihn selbst zu reparieren. Wenden Sie sich zwecks Reparatur/Austausch im Garantiefall an den Händler oder an den Kundendienst.
13. Verwenden Sie keine Verlängerungskabel, Steckdosenleisten oder Zeitschaltuhren.



GEFAHR VON VERBRENNUNGEN!

1. Berühren Sie nicht die heißen Teile des Geräts, um Verbrennungen zu vermeiden (der Metallteil der Zangen, die Röstschlitze, die Teile in Kontakt mit den Gittern aus Metall). Verwenden Sie die Griffe oder die entsprechenden Tasten.

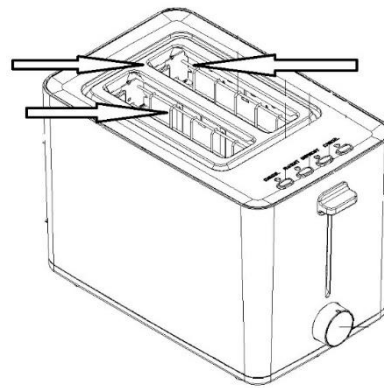

Fig.1

PRODUKTKONFORMITÄT

Der Hersteller Tognana Porcellane S.p.A. erklärt, dass das Produkt Toaster mit Sandwichzangen Mod. Iridea der Richtlinie 2014/30/EU des Europäischen Parlaments und des Rates vom 26. Februar 2014 zur Harmonisierung der Gesetze der Mitgliedstaaten bezüglich der elektromagnetischen Verträglichkeit entspricht.

Der Hersteller Tognana Porcellane S.p.A. erklärt, dass das Produkt Toaster mit Sandwichzangen Mod. Iridea der Richtlinie 2014/35/EU des Europäischen Parlaments und des Rates vom 26. Februar 2014 zur Harmonisierung der Rechtsvorschriften der Mitgliedstaaten in Bezug auf die Bereitstellung elektrischer Betriebsmittel zur Verwendung innerhalb bestimmter Spannungsgrenzen auf dem Markt entspricht.

Der Hersteller Tognana Porcellane S.p.A. erklärt, dass das Produkt Toaster mit Sandwichzangen Mod. Iridea der Richtlinie 2009/125/EG des Europäischen Parlaments und des Rates vom 21. Oktober 2009 zur Schaffung eines Rahmens für die Festlegung von Anforderungen an die umweltgerechte Gestaltung energieverbrauchsrelevanter Produkte entspricht

Der Hersteller Tognana Porcellane S.p.A. erklärt, dass das Produkt Toaster mit Sandwichzangen Mod. Iridea der Richtlinie 2011/65/EU des Europäischen Parlaments und des Rates vom 8. Juni 2011 und der nachfolgenden Delegierten Richtlinie 2015/863 der Kommission zur Beschränkung der Verwendung bestimmter gefährlicher Stoffe in Elektro- und Elektronikgeräten entspricht.

TECHNISCHE DATEN

- Leistung: 850W
- Eingangsspannung: 220-240Vac ~ 50-60Hz; 16A
- Abmessungen: 33 x 16,1 x 23,5 cm
- Nettogewicht: 1340 g

KOMPONENTEN

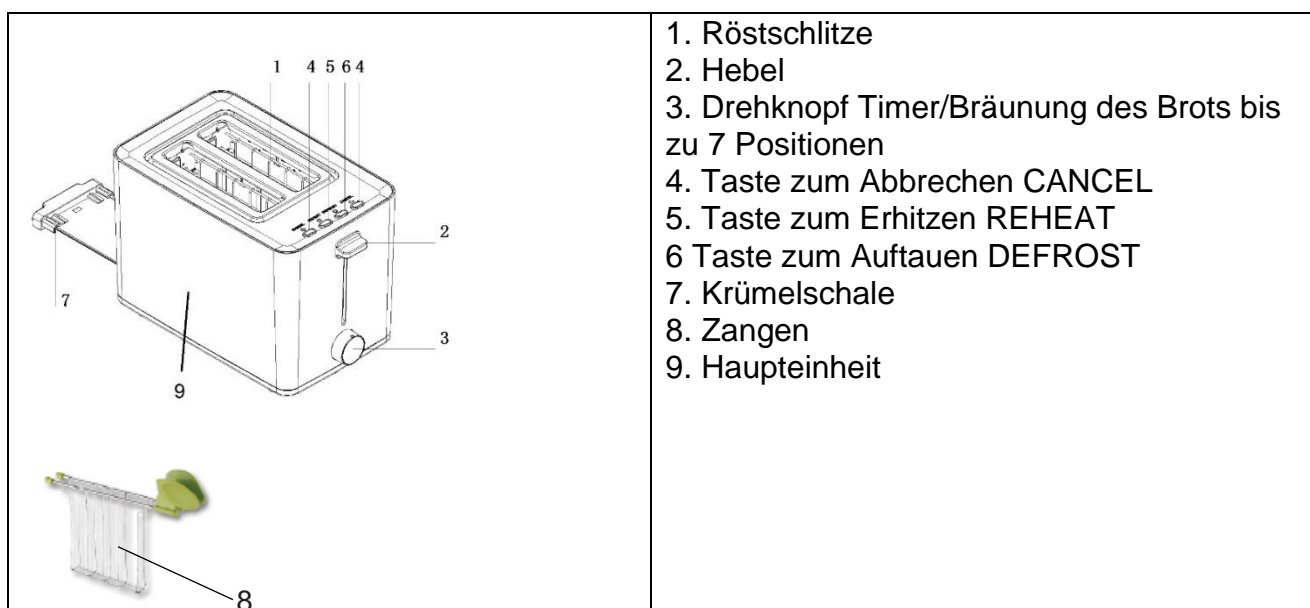

VOR DER ERSTEN VERWENDUNG

1. Packen Sie die verschiedenen Komponenten aus, vergewissern Sie sich, dass sie unversehrt und vollständig sind, und entfernen Sie vorsichtig alle Schutzhüllen und Etiketten. Das Paket enthält:
 - Nr. 1 Toaster
 - Nr. 2 Zangen
 - Nr. 1 Betriebsanleitung
2. Vergewissern Sie sich vor der Verwendung, dass alle Teile korrekt zusammengebaut und an ihrem Platz sind.
3. Wenn der Toaster zum ersten Mal verwendet wird, wird empfohlen, alle entfernbaren Teile, die in Kontakt mit Lebensmitteln kommen unter Befolgung der Anweisungen des Absatzes "Reinigung und Wartung" zu waschen.

FUNKTIONSTASTEN

CANCEL: Taste Abbrechen

Drücken Sie Taste CANCEL, um das Toasten zu jedem beliebigem Zeitpunkt zu unterbrechen.

REHEAT: Taste Erhitzen

Drücken Sie Taste REHEAT, um das warme Brot zu toasten, nachdem der Hebel abgesenkt wurde.

DEFROST: Taste Auftauen:

Drücken Sie Taste DEFROST, um das eingefrorene Brot zu toasten, nachdem der Hebel abgesenkt wurde.

BETRIEB



WICHTIGE ANMERKUNG: Setzen Sie beim ersten Gebrauch das Gerät leer in betrieb, um Rauchgase und den typischen Geruch von Neuem zu beseitigen.

1. Positionieren Sie den Toaster auf eine ebene, stabile, horizontale und nicht entflammbare Oberfläche.
2. Der Großteil von Brot kann getoastet werden. Jedoch sollte die Scheibe nicht zu dick sein, damit sie nicht im Röstschlitz hängen bleibt und die Innenwände berührt.
3. Nachdem Sie die Lebensmittel in die Zange gelegt haben, positionieren Sie diese in die Röstschlitze und wählen Sie mit dem entsprechenden Drehknopf den gewünschten Bräunungsgrad (Toastzeit). Beachten Sie dabei, dass sich das Gerät in Position 1 nach 1 Minute ausschaltet und die Zeit um 15 Sekunden bei jeder aufeinanderfolgende Position bis zur Position 7 verlängert, bei der eine Zeit von etwa zweieinhalb Minuten erreicht wird.

Die Garzeit hängt von der Dicke, der Brotsorte und dem gewünschten Gargrad ab.

Indikativ:

Position des Drehreglers	Brottyp
1-3	Dünn
4-5	Normal
6-7	Dick

4. Drücken Sie den Hebel nach unten, bis er einrastet.
5. Nach Ablauf der eingestellten Zeit kehrt der Hebel in seine Ausgangsposition zurück und das

Gerät schaltet sich automatisch ab.

6. Wenn man eingefrorene Lebensmittel zu erhitzen wünscht, die Taste DEFROST drücken, nachdem man den Hebel gesenkt hat. In diesem Fall verlängert sich die eingestellte Garzeit um ca. 20 %.
7. Wenn Sie hingegen nur erhitzen möchten, drücken Sie nach dem Absenken des Hebels die Taste REHEAT. In diesem Fall ist die Garzeit fest und beträgt 25 Sekunden.
8. Drücken Sie die Taste CANCEL, wenn Sie den Betrieb des Geräts zu unterbrechen wünschen.
9. Jetzt ist es möglich, die Lebensmittel mit den Griffen der Zangen zu entfernen.



ACHTUNG – HEISSE OBERFLÄCHE!: Die Oberfläche des Gitters und der Röstschlitze werden sehr heiß, achten Sie beim Entfernen des getoasteten Brots darauf, sich nicht zu verbrennen.

10. Wenn man ein neues Garen auszuführen wünscht, das Gerät für ungefähr eine Minute abkühlen lassen.

HILFREICHE TIPPS

1. Das getoastete Brot kann sehr heiß sein. Gehen Sie vorsichtig damit um.
2. Trennen Sie das Kabel und bewegen Sie den Hebel einige Male auf und ab, um eventuell "eingeklemmtes" Brot anzuheben.
3. Setzen Sie das Gerät nicht leer (ohne Brotscheiben) in Betrieb, mit Ausnahme der Erstinbetriebnahme.
4. Verwenden Sie keine sehr dünnen oder brüchigen Brotscheiben.
5. Führen Sie keine Lebensmittel ein, die während des Garens tropfen können, da dies zu Bränden führen und die Reinigung erschweren kann.
6. Es ist wichtig, die Krümelschale vor jedem Gebrauch zu reinigen.
7. Wenn der Toaster auf einem niedrigen Bräunungsgrad betrieben wird, kann die Füllung lauwarm sein. Lassen Sie in diesem Fall die Lebensmittel nach dem Toasten noch 1-2 Minuten im Garschlitz.
8. Für optimale Ergebnisse empfehlen wir, die Lebensmittel vor deren Verwendung 2–3 Minuten bei Raumtemperatur stehen zu lassen.
9. Führen Sie zu große Lebensmittel nicht (gewaltsam) ein.
10. Stecken Sie nicht die Hände, Gabeln oder andere Utensilien in den Toaster, um das Brot zu entnehmen, da dies die Heizelemente des Geräts beschädigen könnte. Ziehen Sie den Stecker, drehen Sie das Gerät um und schütteln Sie es leicht, um eventuell eingeklemmte Speisen zu entfernen.

REINIGUNG UND WARTUNG

Trennen Sie den Toaster vor der Reinigung immer von der Stromsteckdose und lassen Sie ihn vollständig abkühlen.

1. Reinigen der Außenseite des Toasters

Reinigen Sie die Außenseite des Toasters mit einem weichen Tuch oder leicht angefeuchteten Schwamm und trocknen Sie ihn mit einem Tuch ab.



GEFAHR ! NICHT IN DIE SPÜLMASCHINE GEBEN ODER IN FLÜSSIGKEITEN EINTAUCHEN.

2. Reinigen der Zangen

Reinigen Sie die Zangen mit Wasser und Reinigungsmittel oder im Geschirrspüler bei einer

Temperatur bis zu 55 °C.

3. Reinigen der Krümelschale

Leeren Sie häufig die Krümelschale und reinigen Sie sie mit Wasser und Reinigungsmittel.

WICHTIGE ANMERKUNGEN :

1. Verwenden Sie keine Stahlwolle, chemischen oder scheuernden Reinigungsmittel für die Reinigung.
2. Krümel, die sich in der Krümelschale ansammeln, können Feuer fangen, wenn sie nicht regelmäßig geleert wird.

4. Aufbewahrung

Lassen Sie das Gerät vollständig abkühlen, bevor Sie es wegstellen oder das Netzkabel aufwickeln.

Wenn das Gerät nicht verwendet wird, kann das Netzkabel in der speziellen Aufnahme unter dem Gerät aufgerollt werden.

Prüfen Sie, dass sich im Inneren des Geräts keine Brotreste befinden.

Stellen Sie sicher, dass alle Teile sauber und trocken sind, bevor Sie sie aufbewahren.

Stellen Sie das Gerät niemals weg, wenn es noch nass ist.

Es wird empfohlen, das Gerät an einem trockenen, sauberen Ort fern von Feuchtigkeit und Staub aufzubewahren.

FEHLERBEHEBUNG

PROBLEM	LÖSUNG
Der Toaster funktioniert nicht	Kontrollieren, ob der Stecker des Geräts korrekt in der Steckdose steckt.
Das Brot ist im Toaster blockiert	Den Toaster vom Stromnetz trennen und abkühlen lassen. Die Scheibe oder Scheiben sorgfältig vom Toaster entfernen. Falls erforderlich, den Toaster über dem Spülbecken umdrehen und vorsichtig schütteln, um das feststehende Brot zu entfernen. Keine Metallgegenstände verwenden, um das Brot zu entfernen. Die Metallteile im Inneren des Toasters nicht berühren. Wenn das Brot blockiert ist, weil es zu dick ist, dieses in dünnere Scheiben schneiden oder einen Teil des Inhalts entfernen.
Die getoastete Scheibe ist zu dunkel oder zu hell.	Der gewählte Bräunungsgrad ist zu hoch oder zu niedrig. Eine verschiedene Einstellung wählen.
Es kommt Rauch aus dem Toaster	Der gewählte Bräunungsgrad ist zu hoch für den Typ von getoastetem Brot. Die Taste CANCEL drücken, um den Toastzyklus zu unterbrechen. Sicherstellen, dass die Krümelschale sauber und frei von Krümeln ist. Das Gerät vom Stromnetz trennen, den Toaster über dem Spülbecken umdrehen und vorsichtig schütteln, um eventuelle restliche Krümel zu entfernen.
Das Problem ist nicht gelöst.	Wenden Sie sich an ein autorisiertes Kundendienstzentrum.

INFORMATIONEN ZUR ENTSORGUNG

PRODUKT



Gemäß Art. 26 des italienischen gesetzvertretenden Dekrets Nr. 49 vom 14. März 2014 „Umsetzung der Richtlinie 2012/19/EU über Elektro- und Elektronik-Altgeräte (WEEE)“ weist das Symbol der durchgestrichenen Mülltonne darauf hin, dass dieses Gerät nicht als Hausmüll zu betrachten ist: Seine Entsorgung muss daher über die getrennte Abfallentsorgung erfolgen. Eine ungetrennte Entsorgung kann die Umwelt und die Gesundheit schädigen.

Dieses Produkt kann beim Kauf eines neuen Geräts an den Händler zurückgegeben werden.

Die unsachgemäße Entsorgung des Geräts stellt ein betrügerisches Verhalten dar und wird von der Behörde für öffentliche Sicherheit geahndet. Für weitere Informationen wenden Sie sich bitte an Ihre örtliche Umweltbehörde.

VERPACKUNG

Befolgen Sie für Informationen zur ordnungsgemäßen Entsorgung der Verpackung, die dieses Produkt und seine Teile und/oder Zubehörteile schützt, die Anweisungen auf der Verpackung.

GARANTIEBEDINGUNGEN

Das Unternehmen Tognana Porcellane S.p.A. dankt Ihnen für Ihre Wahl und garantiert, dass seine Geräte das Ergebnis der neuesten Technologien und Forschung sind.

Das Gerät unterliegt der herkömmlichen Garantie für einen Zeitraum von ZWEI JAHREN ab dem Kaufdatum durch den Erstnutzer. Diese Garantie beeinträchtigt nicht die Gültigkeit der geltenden Rechtsvorschriften über Konsumgüter (GvD. 6. September 2005 Nr. 206 Art. 130).

Um einen Anspruch aus der Garantie geltend zu machen, muss der Verbraucher den Kaufbeleg oder die Rechnung vorlegen, die den Kauf des Produkts belegen.

*Wenn der Verbraucher einen Garantieanspruch geltend machen möchte, muss er sich an den Einzelhändler oder direkt an Tognana Porcellane S.p.A. unter der E-Mail-Adresse: support@tognana.com oder unter der Telefonnummer **+39 0422 – 6721** wenden.*

Komponenten oder Teile, die sich aufgrund von festgestellten Herstellungsursachen als defekt erweisen, werden von unserem autorisierten Kundendienstnetz während der oben genannten Garantiezeit kostenlos repariert oder ersetzt.

Die Reparaturkosten, einschließlich der Kosten für Ersatzteile, und die Versandkosten für die Lieferung eines fehlerfreien Produkts oder Bauteils werden von Tognana Porcellane S.p.A. getragen.

Tognana Porcellane S.p.A. trägt auch die Versandkosten für die Rücksendung des mangelhaften Produkts oder Bauteils, wenn Tognana Porcellane S.p.A. oder die Servicestelle die Rücksendung des mangelhaften Produkts oder Bauteils verlangt. Der Verbraucher trägt jedoch die Kosten für eine geeignete Verpackung für die Rücksendung des fehlerhaften Produkts oder Bauteils.

Tognana Porcellane S.p.A. behält sich das Recht vor, das Gerät während der Garantiezeit vollständig durch ein anderes identisches (oder ähnliches) Gerät zu ersetzen, wenn eine Reparatur unmöglich oder zu kostspielig ist.

In diesem Fall bleibt der Beginn der Garantiezeit der des Erstkaufs: Leistungen im Rahmen der Garantie verlängern die Garantiezeit nicht.

Dieses Gerät wird niemals als Material- oder Verarbeitungsfehler betrachtet, wenn es angepasst, verändert oder eingestellt wird, um den nationalen oder lokalen Sicherheits- und/oder technischen Normen zu entsprechen, die in einem anderen Land als dem Land gelten, für das es ursprünglich entwickelt und hergestellt wurde.

Dieses Gerät wurde ausschließlich für den Hausgebrauch entwickelt und gebaut: Jede andere Verwendung führt zum Erlöschen der Garantie.

Die Garantie deckt folgendes nicht ab:

- Teile, die einer Abnutzung oder einem Verschleiß unterliegen, sowie Teile, die regelmäßig ausgetauscht und/oder gewartet werden müssen;
- die professionelle Verwendung des Produkts;
- Fehlfunktionen oder Defekte, die auf eine fehlerhafte Installation, Konfiguration, Aktualisierung von Software / BIOS / Firmware zurückzuführen sind, die nicht von autorisiertem Personal von Tognana Porcellane S.p.A. durchgeführt wurde;
- Reparaturen oder Eingriffe, die von nicht von Tognana Porcellane S.p.A. autorisierten Personen

durchgeführt werden;

- Manipulation von Komponenten der Baugruppe oder ggf. der Software.

Weitergehende Ansprüche, insbesondere Schadensersatzansprüche, sind ausgeschlossen, es sei denn, die Haftung ist gesetzlich zwingend vorgeschrieben.

Nach Ablauf der Garantiezeit oder bei Produkten, die nicht unter die Garantie fallen, steht Tognana Porcellane S.p.A. dem Kunden für alle Fragen und Informationen zur Verfügung. Weitere Informationen finden Sie auch auf unserer Website: www.tognana.com

Tognana behält sich das Recht vor, jederzeit und ohne Vorankündigung alle Änderungen vorzunehmen, die zur ästhetischen und qualitativen Verbesserung des Produkts erforderlich sind.



MADE IN PRC

Importato da: TOGNANA PORCELLANE SPA – Via Capitello, 22 31030 Casier (TV) – Italy

rev. 00